

设计 DESIGN	吴贻绵 2024. 3. 4	图纸名称 PART NAME				图号/物料编码 PART NO.
校对 CO. BY		Midea MDRF705BIE70 (BCD-526WUFGPZMA) 说明书				16131000A49527
标准化 STANDARD		EN KZ RU UA UZ GE AZ				材料 MATERIAL
业务 seller	洪晨	图样标记 REL	版本号 REV. NO.	重量(g) WEIGHT	比例 scale	80g双胶纸
批准 APPROVAL			2		1:1	美的冰箱事业部 MIDEA REFRIGERATION DIVISION
		共页 TOTAL SHEETS		第页 NO. OF SHEETS		

技术要求

尺寸/size: 145*210

印刷颜色/printing Color: 单色

1. 材质、性能必须符合QMB-J036.1008规定的产品说明书及其它类似印刷件技术规范;

1. The material and performance shall meet the requirements of QMB-J036.1008 Technical Specification for Instructions and other similar printed copies;

2. 标贴表面应平整、厚薄均匀、切边整齐, 无破损等不合格;

2. The surface of parts shall be flat, uniform in thickness, neat in cutting edge, and free of damage and other nonconformities;

3. 表面不能有凹坑、划伤、雾状、黑点、白点或其他杂质;

3. The surface shall be free of pits, scratches, fogs, black spots, white spots or other impurities;

4. 除客户特别要求外均参照美的冰箱最新版相关企业标准执行;

4. In addition to the special requirements of customers, all refer to the latest version of the relevant enterprise standards of Midea refrigerator;

标记 MARKER	变更内容	修改日期	签名
1	更改每个语言的页码7内容, 即日开始	2024. 3. 22	吴贻绵
2	分公司要求替换俄语内容, 即日开始	2024. 4. 22	吴贻绵
3			
4			
5			
6			
7			
8			
9			
10			

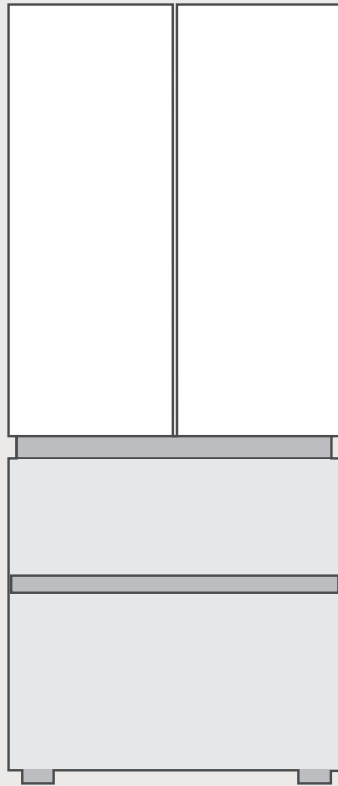

Refrigerator
FRENCH DOOR SERIES



SmartHome



Download the app
& activate product

USER MANUAL

MDRF705BIE

Warning notices: Before using this product, please read this manual carefully and keep it for future reference. The design and specifications are subject to change without prior notice for product improvement. Consult with your dealer or manufacturer for details. The diagram above is just for reference. Please take the appearance of the actual product as the standard.

LANGUAGES

EN	English
-----------	---------

KZ	Kazakhstan
-----------	------------

RU	Russia
-----------	--------

UA	Ukraine
-----------	---------

UZ	Uzbekistan
-----------	------------

GE	Georgia
-----------	---------

AZ	Azerbaijan
-----------	------------

THANK YOU LETTER

Thank you for choosing Midea! Before using your new Midea product, please read this manual thoroughly to ensure that you know how to operate the features and functions that your new appliance offers in a safe way.

CONTENTS

THANK YOU LETTER	01
SPECIFICATIONS	02
PRODUCT OVERVIEW	03
PRODUCT INSTALLATION	04
OPERATION INSTRUCTIONS	09
CLEANING AND MAINTENANCE	15
TROUBLE SHOOTING	17
APPENDIX	20

SPECIFICATIONS

Product model	MDRF705BIE
Rated Voltage/Frequency	220-240V~/50Hz
Rated Current	1.8A
Total Volume	534L
Fresh Food Storage Compartment Volume	359L
Four-star Compartment Volume	175L
Freezing Capacity	8kg/24h
Temperature Rise Time	7h
Overall Dimension (W x D x H)	833x600x1910mm



EN

Wireless Network module model	MWB-S-WB01
Standard	IEEE 802.11b/g/n
Antenna Type	Printed PCB antenna
Frequency Band	2400-2483.5 MHz
Operating Temperature	0 °C - 85 °C Operation humidity: 10%-85%
Power Input	DC5V/500mA Maximum Transmission power: <20dBm

PRODUCT OVERVIEW

Names of components

Normal type

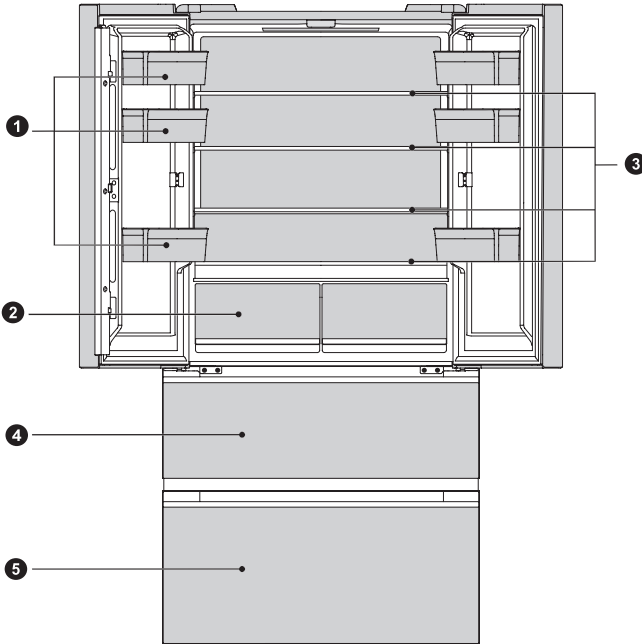

- | | | | |
|----------|---------------------|----------|----------------------|
| 1 | Door tray | 4 | Upper freezer drawer |
| 2 | Refrigerator drawer | 5 | Lower freezer drawer |
| 3 | Glass Shelf | | |

ATTENTION

The picture above is only for reference. The actual configuration will depend on the physical product or statement by the distributor.

EN

PRODUCT INSTALLATION

Install Instruction

For refrigerating appliances with climate class

- Depending on the climate class, this refrigerating appliance is intended to be used at ambient temperatures range as specified following table.
- The product may not operate properly at temperatures outside of the specific range.
- You can find the climate class on the product label.

Class	Symbol	Ambient temperature range °C	
		IEC 62552 (ISO 15502)	ISO 8561
Extended temperate	SN	+ 10 to + 32	+ 10 to + 32
Temperate	N	+ 16 to + 32	+ 16 to + 32
Subtropical	ST	+ 16 to + 38	+ 18 to + 38
Tropical	T	+ 16 to + 43	+ 18 to + 43

EN

Space requirement diagram (when the door is open and when the door is closed)

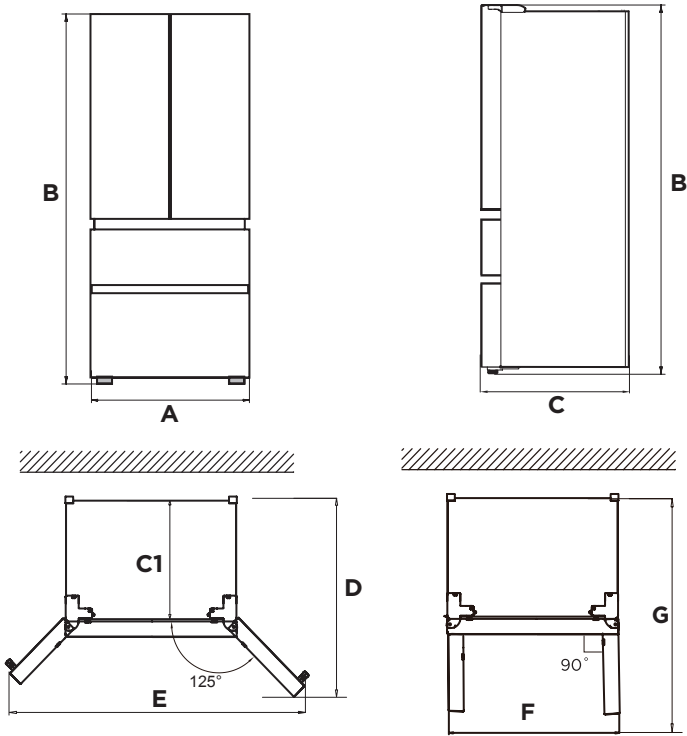

EN

Width	Overall Height	Depth	Without door	Depth doors open 125°	Width doors open 125°	Width doors open 90°	Depth doors open 90°
A	B	C	C1	D	E	F	G
833	1910	600	540	930	1280	833	980

Notice: All dimensions in mm.

Leveling feet

- To avoid vibration, the appliance must be leveled.
- If required, adjust the leveling feet to compensate for the uneven floor.
- The front should be slightly higher than the rear to aid in door closing.
- Leveling feet can be turned easily by tipping the cabinet slightly.
- Turn the leveling feet counter clockwise ↺ to raise the unit, clockwise ↻ to lower it.

Leveling doors

- Precautions before operation:
- Before operation of accessories, it shall be ensured that the refrigerator is disconnected from power.
- Before adjusting the door, precautions shall be taken to prevent any personal injury. schematic diagram of leveling the door body.

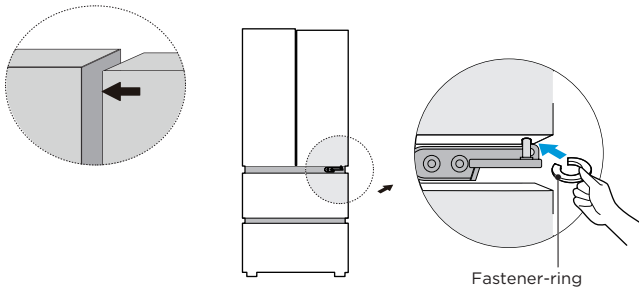

- Raise the lower door up to the level of the higher door;
- Insert the supplied fastener-ring by using plier in the gap between the hinge-grommet and the lower hinge. The number of fastener-rings you will need to insert depends on the gap.

Moving the appliance

- Remove all items from the appliance.
- Pull the power plug out, insert and fix it into the power plug hook at the rear or on top of the appliance.
- Tape parts such as shelves and the door to prevent from falling off while moving the appliance.
- Move the appliance with more than two people carefully. When transporting the appliance over a long distance, keep the appliance upright.

⚠ ATTENTION

Precautions before operation:
Before making changes the refrigerator must be disconnected from power.
precautions should be taken to prevent any personal injury.

Refrigerator Placement

- To ensure the normal operation of the refrigerator, enough space shall be reserved around the refrigerator to maintain air circulation. A distance greater than or equal to 8mm shall be reserved at the top of the refrigerator, and a distance greater than or equal to 4mm shall be reserved on both sides.

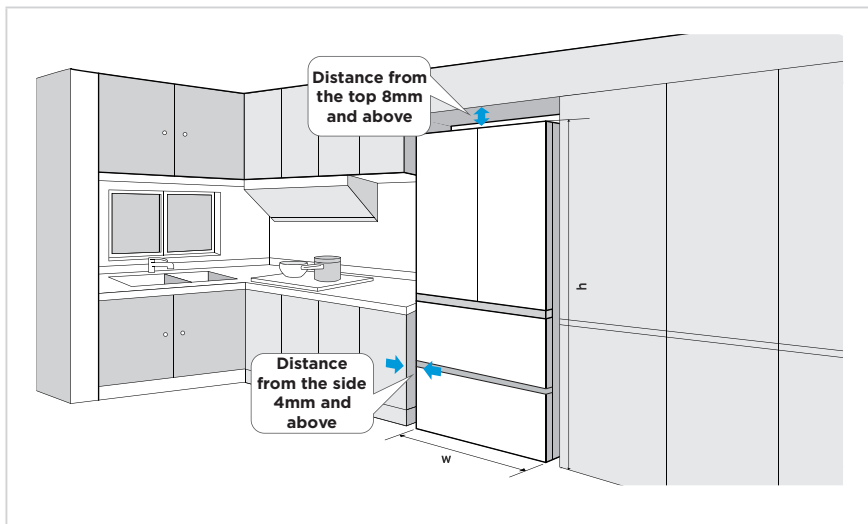

EN

Changing the light

- Any replacement or maintenance of the LED lamps is intended to be made by the manufacturer, its service agent or similar qualified person.

ATTENTION

This product contains a light source of energy efficiency class (G).

Connecting the appliance

After installing the appliance, connect the power plug into a socket outlet.

ATTENTION

After connecting the power supply cord (or plug) to the outlet, wait 2 or 3 hours before you put food into the appliance. If you add food before the appliance has cooled completely, your food may spoil.

Tips for energy saving

- Do not place the appliance near cookers, radiators or other heat sources. If the ambient temperature is high, the compressor will run more frequently and for longer, resulting in increased energy consumption.
- Ensure that there is sufficient ventilation at the base of the appliance, on the sides of the appliance and at the back of the appliance.
- Please also observe the spacing dimensions in the chapter "Installation".
- The arrangement of drawers, shelves and trays as shown in the product overview offers the most efficient use of energy and should be retained as far as possible.
- To obtain a larger storage space (e.g. for large refrigerated/frozen goods), the middle drawers and shelves can be removed. The top and bottom drawers and shelves should be removed last if necessary.
- An evenly filled refrigerator/freezer compartment contributes to optimal energy use.
- Allow warm food to cool before placing it in the refrigerator/freezer compartment. Food that has already cooled down increases energy efficiency.
- Allow frozen food to defrost in the refrigeration compartment. The coldness of the frozen food reduces the energy consumption in the refrigerator compartment and thus increases the energy efficiency.
- Open the door only as briefly as necessary to minimise cold loss. Opening the door briefly and closing it properly reduces energy consumption.
- Setting the temperature no colder than necessary contributes to optimal energy use.
- The door gaskets of your appliance must be perfectly intact so that the doors close properly and energy consumption is not increased unnecessarily.

OPERATION INSTRUCTIONS

Control panel

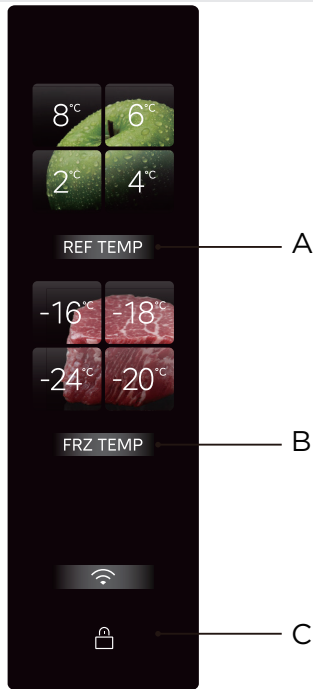

EN

	Button
A	Refrigerator temperature setting
B	Freezer temperature setting
C	Lock/Unlock button

● ATTENTION

- The actual control panel may differ from model to model.
- The control panel will turn off automatically for energy saving.

Initial power-on

- After the refrigerator is powered on for the first time, the display screen lights up, and the refrigerating or freezing compartment can be adjusted according to family needs. For adjustment guidelines, please refer to the temperature setting section of this page.

Lock /unlock

- In the locked state, press and hold the [Lock/Unlock] button for 3s to enter the unlocked state, and the unlock buzzer will sound.



- In the unlocked state, press and hold the [Lock/Unlock] button for 3s to enter the locked state, and the lock buzzer will sound.



- Except for the alarm sound release operation that can be carried out in the locked state, the following button operations must be carried out in the unlocked state; otherwise, an error buzzer will be given.

Refrigeration/freezing temperature setting

- Press the refrigeration temperature adjustment button to adjust the temperature of the refrigerating compartment. Each time the refrigeration button is pressed, the temperature changes once;

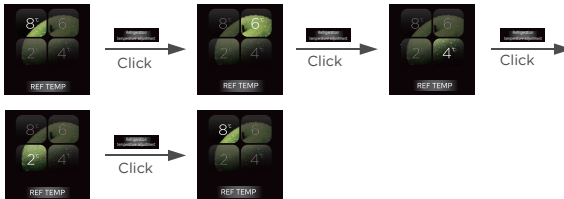

- It will take effect after being locked.
- Press the freezing temperature adjustment button to adjust the temperature of the refrigerating compartment. Each time the refrigeration button is pressed, the temperature changes once;

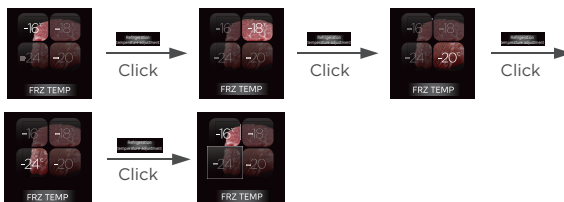

- It will take effect after being locked.
- Press the button **REF TEMP** + **[Wi-Fi icon]** for 4S at the same time to enter/exit the refrigeration off mode. When it is turned off, the refrigeration area goes out.
- After turning it off, press and hold the button **REF TEMP** + **[Wi-Fi icon]** again for 4S to enable the refrigeration function, which will be displayed on the screen.
- You can click to close the refrigerating compartment in Smarthome. After turning it off, the freezing compartment will work normally, and the refrigerating compartment will no longer refrigerate. It will work normally after turning it on again.

Super cooling mode setting

- Press and hold the **REF TEMP** button for 3S, the 2°C indicator is always on, and other indicators of refrigeration are off.the refrigerating compartment operates in super cooling mode.

Super freezing mode setting

- Press and hold the **FRZ TEMP** button for 3S, -24°C indicator is always on, and other indicators of freezing are off.the freezing compartment is operated in quick freezing mode.

IPL purify drawer

- The IPL purify drawe can instantaneously sterilize and remove viruses for 3 minutes without disturbing the original freshness of food materials; it can instantaneously kill bacteria and viruses on the surface of food materials by penetrating and irradiating food materials with instantaneous pulse strong light, which can effectively sterilize 99.999% in 3 minutes, and can directly sterilize food materials through common packaging bags, which is convenient to use; 3-minute pulse sterilization needs to be started manually.After closing the door for sterilization for 3 minutes, the function will be automatically turned off and the display screen will go out.



Press and hold
→
Glass partition operating button
IPL PURIFY mode on

V-tech fresh drawer

- Provide you with experience of keeping meat, seafood, and other products fresh without freezing.
- Poultry and livestock can be stored in the meat mode. To ensure the taste of meat, it is recommended that you seal it before storage.
- V-tech fresh drawer is the meat preservation expert; millisecond radar temperature sensing directly senses the freezing point temperature of food materials, and combined with Midea V-TECH intelligent cloud preservation technology, it can maintain the original taste of meat for 7 days without freezing.
- The large volume design allows more food materials to be stored, and the doublelayer design meets the partitioned storage of different food materials to prevent cross-infection and odor mixing.



Press and hold
→
Glass partition operating button
V-TECH FRESH mode on

PST+ purification module

- The unique PST+ intelligent purification technology of the Midea refrigerator can quickly remove odor, with a sterilization rate as high as 99.999% and a virus removal rate as high as 99.9%. It also has the function of removing ethylene and sulfide to comprehensively protect the health of you and your family
- The odor removal function device can meet the service life of ten years (accelerated aging, simulation test), without consumables and replacement.

Frozen odor removal module

- An odor removal and sterilization module is arranged at the door liner, which can effectively degrade odor and bacteria.

Door opening alarm and door opening prompt sound

- When the refrigerator door is not closed for 120s, a short alarm sound will be given to prompt that the door is not closed. Please close the door in time or click any button in the operation area of the display screen to end the alarm sound.

Power failure memory

- When the refrigerator is powered on again after a power failure, the temperature setting and mode setting status of the display screen before the power failure will be restored.

Fault indication

- The following warnings appearing on the display indicate corresponding faults of the refrigerator. Though the refrigerator may still have cold storage function with the following faults, the user shall contact a maintenance specialist for maintenance, so as to ensure optimized operation of the appliance.

Fault Code	Fault Description
The 8°C refrigerating lamp and the refrigerating button lamp flash	Refrigeration sensor fault
The -16°C freezing lamp and freezing button lamp flash	Freezing sensor fault
The 4°C refrigerating lamp flashes	Microcrystal main sensor or microcrystal 1 sensor fault
The 6°C refrigerating lamp flashes	Fault of ambient temperature sensor
The 2°C refrigerating lamp flashes	Humidity sensor fault
The -18°C freezing lamp flashes	Freezing and defrosting sensor fault
The refrigerating button lamp and the freezing button lamp flash	Fault of main display communication
The -20°C freezing lamp and microcrystal board lamp flash	Microcrystal and pulse communication fault
The -24°C freezing lamp and pulse board lamp flash	Pulse and main control communication fault

Tips on storing food

Freezer compartment

- The freezer compartment is designated for the low-temperature freezing of food, long-term storage of frozen food, and for the production of ice cubes.
- Pay attention to the star classifications (4 star, 2 star and 1 star) in the freezer compartment and the resulting storage periods for frozen food.
- Do not put fresh and frozen food next to each other. The frozen food may thaw.
- When freezing large amounts of fresh food (such as meat, fish or chopped meat), please divide them into several small pieces before putting in, so that they can be quickly frozen and pick up easily.
- Abide by the storage times recommended by food manufacturers on the packages, there is no information on the packaging, food should not be stored frozen for longer than three months from the date of purchase.
- When purchasing frozen food, make sure that it was frozen at a suitable temperature and that the packaging is not damaged.
- Frozen food should be kept in suitable individual packages to ensure that adjacent food cannot be contaminated. Consume thawed and defrosted foods immediately, do not refreeze them.
- In case of prolonged power failure or malfunction of the appliance, remove the stored frozen food and check whether they are still edible, then store them in a sufficiently cool place or in another appliance.
- To defrost food, remove it from the freezer and let it defrost at room temperature or in the refrigerator. To defrost food quickly, you can use the defrost function on your microwave, for example.
- If you only want to defrost part of a pack, remove the portion you need and immediately close the rest of the pack. In this way, you will avoid “freezer burn” and will reduce ice formation on the remaining foods.

EN

Cooling compartment

- To reduce moisture and subsequent ice build-up, never put liquid into the fridge compartment in unsealed containers. Frost tends to concentrate in the coolest parts of the evaporator. Storing uncovered liquids results in a more frequent need for defrosting.
- Never put warm foods in the fridge compartment. These should first cool down at room temperature and then be placed so as to ensure adequate air circulation in the fridge compartment.
- Foods or food containers should not touch the back wall of the fridge because they could freeze to the wall. Do not keep regularly opening the door of the refrigerator.
- Meat and clean fish (packed in a package or plastic foil) can be placed in the fridge compartment, which can be used in 1–2 days.
- Fruit and vegetables without packaging can be placed in the part designated for fresh fruit and vegetables.

ATTENTION

- The optimal temperature setting of each compartment depends on the ambient temperature. Above optimal temperature is based on the ambient temperature of 25 °C.
- When conducting energy consumption tests, please turn off the V-tech fresh and IPL purify functions of the refrigerator compartment.

Order	Compartments TYPE	Target storage temp. [°C]	Appropriate food
1	Fridge	$+2 \leq x \leq +8$	Eggs, cooked food, packaged food, fruits and vegetables, dairy products, cakes, drinks and other foods not suitable for freezing.
2	 Four-star rating frozen	$x \leq -18$	With freezing capacity, fast freezing speed, can quickly freeze and store food. Suitable for frozen fresh food such as seafood (fish, shrimp, shellfish), freshwater aquatic products and meat products. Recommended for 3 - 6 months, the longer the storage time, the worse the taste and nutrition.
3	 Three-star rating frozen	$x \leq -18$	With freezing capacity. Suitable for frozen fresh food such as seafood (fish, shrimp, shellfish), freshwater aquatic products and meat products. Recommended no more than 3 months.
4	 Two-star rating frozen	$x \leq -12$	Only suitable for medium-term storage of already frozen food, e.g. ice cream. Recommended no more than 1 month.
5	 One-star rating frozen	$x \leq -6$	Only suitable for refrigeration, and short-term storage of small quantities of already frozen food. Recommended no more than 1 week.
6	0-star	$-6 \leq x \leq 0$	Fresh pork, beef, fish, chicken, some packaged processed foods, etc. (Recommended to eat within the same day, preferably no more than 3 days). Partially encapsulated processed foods (non-freezable foods).
7	Chill	$-2 \leq x \leq +3$	Fresh/ frozen pork, beef, chicken, freshwater aquatic products, etc. (7 days below 0°C and above 0°C is recommended for consumption within that day, preferably no more than 2 days). Seafood less than 0 for 15 days, it is not recommended to store above 0°C.
8	Fresh food	$0 \leq x \leq +4$	Fresh pork, beef, fish, chicken, cooked food, etc. (Recommended to eat within the same day, preferably no more than 3 days)
9	Wine	$+5 \leq x \leq +20$	Red wine, white wine, sparkling wine, etc.

ATTENTION

please store different foods according to the compartments or target storage temperature of your purchased.

CLEANING AND MAINTENANCE

Defrosting

- The refrigerator is based on the air-cooling principle and thus has automatic defrosting function. Frost formed due to change of season or temperature can be manually removed by disconnection of the appliance from power supply or by wiping with a dry towel.

Cleaning of door tray

- According to the direction arrow in the figure, use both hands to squeeze the tray, and push it upward, then you can take it out.
- After cleaning the door tray, place the tray into the slot on the door and press down until it is in place. On some model products you can adjust its installing height.

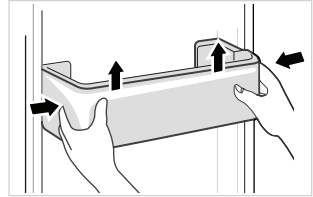

Cleaning of glass shelf

- Lift the rear end of the shelf in the direction to separate it from the slot (as shown in Fig. I).
- Extract the shelf outwards and press it down to vertical (as shown in Fig. II).
- Translate the vertical shelf outward to the gap between the refrigerator body and the door frame (as shown in Fig. III), and then rotate 90° (as shown in Fig. IV) to take out the shelf. It is recommended to take the door tray corresponding to the shelf before taking out the glass shelf.
- After cleaning the glass shelf, place the shelf horizontally on the rails and push inwards until the backstop into the slot. On some model products you can adjust its installing height.

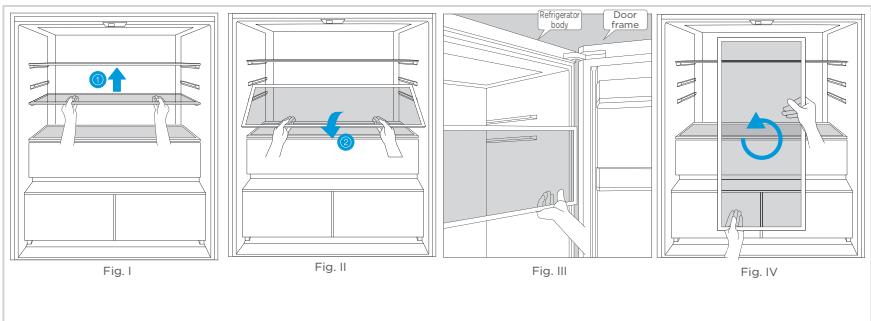

- The installation order is reverse to the removal order. After installation, please confirm whether it is fixed properly.

EN

Cleaning the drawer

- Remove the contents of the drawer. Hold the handle of the drawer and pull it out completely until it stops.
- Lift the drawer up and remove it out.

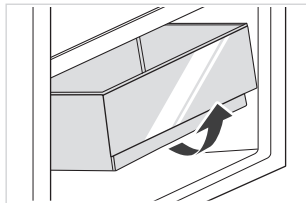

ATTENTION

Soft towels or sponge dipped in water and non-corrosive neutral detergents are suggested for cleaning. The freezer of shall be finally cleaned with clean water and dry cloth. Open the door for natural drying before the power is turned on. Do not use hard brushes, clean steel balls, wire brushes, abrasives, such as toothpastes, organic solvents (such as alcohol, acetone, banana oil, etc.), boiling water, acid or alkaline items clean refrigerator considering that this may damage the fridge surface and interior.

Stop using

Power failure:

In case of power failure, even if it is in summer, foods inside the appliance can be kept for several hours; during the power failure, the times of door opening shall be reduced, and no more fresh food shall be put into the appliance.

Long-time nonuse:

The appliance shall be unplugged and then cleaned; then the doors are left open to prevent odor.

Moving:

Before the refrigerator is moved, take all objects inside out, fix the glass partitions, vegetable holder, freezing chamber drawers and etc. with tape, and tighten the leveling feet; close the doors and seal them with tape. During moving, the appliance shall not be laid upside down or horizontally, or be vibrated; the inclination during movement shall be no more than 45°.

CAUTION

The appliance shall run continuously once it is started. Generally, the operation of the appliance shall not be interrupted; otherwise the service life may be impaired. Foods can be preserved for a couple of hours even in summer in case of power failure; it is recommended to reduce the frequency of opening door.

TROUBLE SHOOTING

The following simple issues can be handled by the user. Please call the after-sale service department if the issues are not solved.

Problem	Possible Causes	Solution
Not operate	The power supply is not turned on and the plug is not firmly inserted. Low voltage, power failure or part of the circuit tripped.	Insert the power cord plug firmly. Check the power supply at home.
Light not on	The appliance is not powered on. The light is broken.	Unplug and re-plug the power cord. Replace the light with a new one.
Fruits or vegetables are frozen	Has the food been placed at the back of the fridge? The area near the back wall is where the temperatures are coldest. Fruits or vegetables are stored in the Fresh/Chill zone.	Not placing food which may freeze easily at the back of the fridge compartment. The Fresh/Chill zone is only for meat/fish.
Fridge/freezer is over-cooling	Temperature control is not set correctly.	Set the temperature higher.
Compressor working for a long time	High ambient temperature causing long working time. Putting too much food in at one time. Food is put in before it has cooled down. Opening the door too often. The frost layer inside is too thick.	This is normal. Do not put too much food in at one time. Wait until the food has cooled down before putting it in. Do not open the door too often. Need to defrost.
Door does not close properly	Door is stuck with objects. Too much food in. Door gasket deformed.	Do not put in too much food. Place the appliance stably. Heat the door gasket, then cool it for restoration (with an electrical drier or hot water for heating).
Outer wall is hot	When the appliance is operating, heat is dissipated to the outside through the metal tubes inside the cabinet. Higher ambient temperatures in the summer cause the temperature of the outer wall to rise.	Higher temperature on the outer wall is normal. Increase the heat dissipation space, or put the appliance in a ventilated and cool place.
Cross or vertical beams are hot	There are metal tubes inside the beams, and the heat released from the tubes prevents condensation.	This is normal.
Odors	Spoiled food Food with strong odors The interior compartment is dirty.	Clean and remove any spoiled food. Make sure strong smelling food is wrapped airtight. Clean the interior compartment.
The actual temperature differs from the set temperature	When warm food is put in, the temperature will rise temporarily. After setting a new temperature, it will take some time for the temperature in the compartment to reach the set temperature when the door is not opened. After the temperature stability, the actual temperatures at different locations within the compartment are different, with a deviation of about $\pm 3^{\circ}\text{C}$.	This is normal. Wait for some time before testing the actual temperature.
Condensation forms on the outside	Condensation may form when the humidity in the room is high.	This is normal. Wipe off the condensation using a dry cloth.

EN

Problem	Possible Causes	Solution
Condensation forms inside the fridge and drawers	The fridge maintains a high humidity to keep vegetables and other food items fresh. Humidity is too high in the room and doors have been opened frequently. The door gasket are not tight.	Wipe off the condensation using a dry cloth. Do not open doors as frequently or do not keep them open too long. Check the door gasket, clean or correct position.
Frost around the vents	Door is not closed properly. The door gasket are not tight.	Make sure food does not block the door. Check the door gasket, clean or correct position.
Hard to open the door	The difference in air pressure between the inside and outside of the compartment may sometimes make it hard to open the freezer door.	Wait a few moments, and then try to open the door slowly.
Not making ice cubes (Only models with ice maker)	The ice making function not turned on. The appliance is not being supplied with water. The water pipe has kinks in it. The water pipe connection is installed incorrectly. Water pressure is too low.	Switch on the ice maker. Check whether the water supply is on. Straighten out the kinks. Check the water connection. Check the pressure of the water supply, or whether the filter is clogged.

EN

Certain sounds can be heard during normal use of the refrigerator, which do not affect its correct operation.

Sounds, which can be easily prevented:

- Noise caused by the appliance which is not level - adjust the position with the adjustable turn-in front feet. Alternatively, place pads made of soft material under the rear rollers, especially when the appliance is placed on tiles.
- Touching the adjacent piece of furniture - move the refrigerator away.
- Creaking of the drawers or shelves - take out and put back the drawer or shelf.
- Sounds of clinking bottles - move bottles apart.

Do you hear these abnormal sounds as below? Usually these sounds are normal.

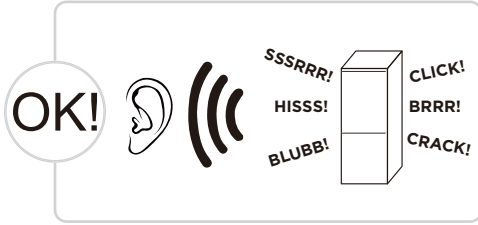

CLICK: Some electrical parts in the refrigerator, such as electric valve will make this noise when working. This is normal.

HISSS: When the refrigerant flows into the evaporator, it will make this noise. This is normal.

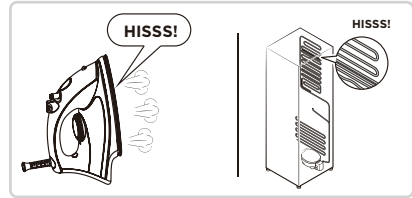
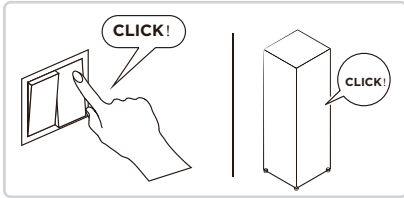

BRRR: The compressor will make this noise when working, and the buzzes are loud particularly upon start or stop. This is normal.

SSSSRRR: The fan motor in the No frost refrigerator will make this noise when working. This is normal.

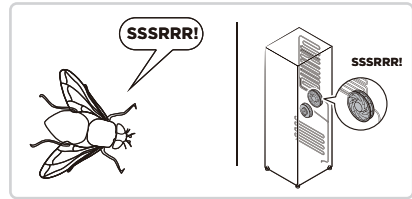
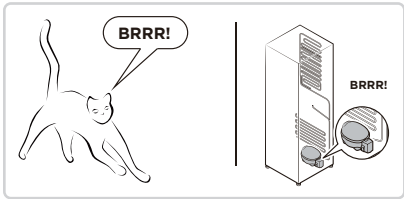

BLUBB: Refrigerant flowing through the pipes in the refrigerator will make this noise. This is normal.

CRACK: Cracking sound or broken ice sound: the overall structure of the refrigerator, air duct frost will be with the thermal expansion and contraction of the expansion sound, these are also normal physical phenomenon.

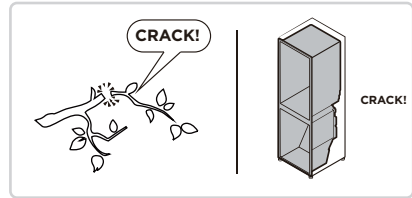
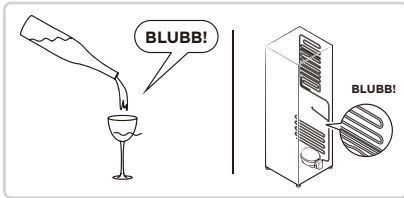

APPENDIX

Special for new European standard

The ordered parts in the following table can be acquired from Service provider channel

Ordered part	Provided by	Minimum time required for Provision
Thermostats	Professional maintenance personnel	At least 7 years after the last model is launched on the market
Temperature sensors	Professional maintenance personnel	At least 7 years after the last model is launched on the market
Printed circuit boards	Professional maintenance personnel	At least 7 years after the last model is launched on the market
Light sources	Professional maintenance personnel	At least 7 years after the last model is launched on the market
Door handles	Professional repairers and final users	At least 7 years after the last model is launched on the market
Door hinges	Professional repairers and final users	At least 7 years after the last model is launched on the market
Trays	Professional repairers and final users	At least 7 years after the last model is launched on the market
Baskets	Professional repairers and final users	At least 7 years after the last model is launched on the market
Door gaskets	Professional repairers and final users	At least 10 years after the last model is launched on the market

Dear customer

1. If you want to return or replace the product, please contact the store where you buy.

(Remember to bring the purchase invoice)

2. If your product breaks down which needs to repair, please contact after-sales service provider.

ATTENTION

The model information in the product database, as well as the model identifier, can be obtained through a weblink scanned by a QR code, if any, on the energy efficiency label of the product.

For more information about the energy efficiency of the appliance, visit <https://ec.europa.eu> and search using the model name.

The model name can be found on the rating label of the appliance.

АЛҒЫС ХАТ

Midea-ны таңдағаныңызға рахмет! Жаңа Midea құрылғысын пайдаланбас бұрын, жаңа құрылғы ұсынатын мүмкіндіктер мен функцияларды қалай қауіпсіз пайдалану керектігін білу үшін осы нұсқаулықты мұқият оқып шығыңыз.

МАЗМҰНЫ

АЛҒЫС ХАТ	01
СПЕЦИФИКАЦИЯ	02
ӨНІМГЕ ШОЛУ	03
ӨНІМДІ ОРНАТУ	04
ОПЕРАЦИЯ НҰСҚАУЛАРЫ	09
ТАЗАЛАУ ЖӘНЕ ТЕХНИКАЛЫҚ ҚЫЗМЕТ КӨРСЕТУ	16
АҚАУЛЫҚТЫ ЖОЮ	18
ҚОСЫМША	21

СПЕЦИФИКАЦИЯ

Өнім үлгісі	MDRF705BIE
Бағаланған Кернеу/Жиілік	220-240V~/50Hz
Номиналды ток	1,8А
Жалпы көлемі	534L
Жаңа Піскен Тағамды Сақтау Бөлігінің Көлемі	359L
Төрт жұлдызды Бөлік Көлемі	175L
Мұздату Сыйымдылығы	8kg/24h
Температураның Көтерілу Уақыты	7h
Жалпы Өлшем (W x D x H)	833x600x1910mm



KZ

Сымсыз желі модулінің моделі	MWB-S-WB01
Стандартты	IEEE 802.11b/g/n
антенна Түрі	Басып шығарылған ПХД антеннасы
Жиілік Тобы	2400-2483,5 MHz
Жұмыс Температурасы	0 °c - 85 °c операциясы Ылғалдылық: 10%-85%
Қуат Енгізу	DC5V/500mA Максималды беріліс қуаты: <20dBm

ӨНІМГЕ ШОЛУ

Компоненттің атауы

Қарапайым түрі

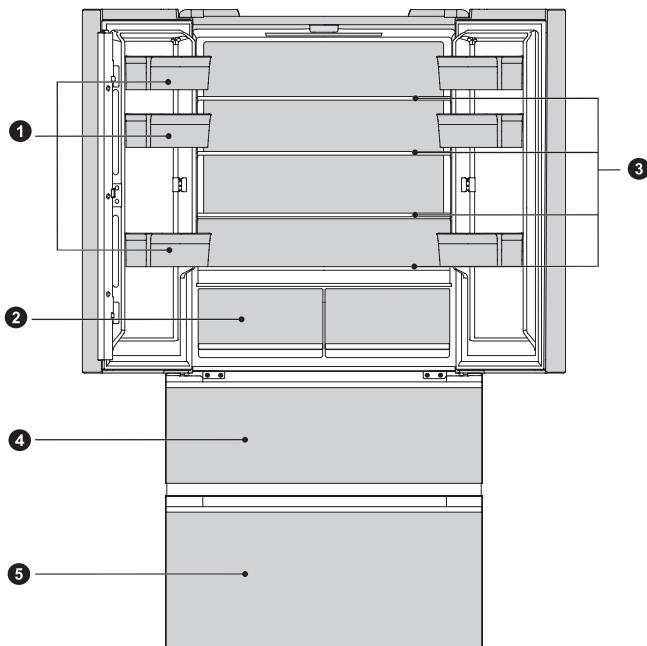

- | | | | |
|---|------------------|---|-------------------------|
| 1 | Есік астауы | 4 | Жоғарғы мұздатқыш жәшік |
| 2 | Тоңазытқыш жәшік | 5 | Төменгі мұздатқыш жәшік |
| 3 | Шыны Сөрелер | | |

● НАЗАР АУДАРЫҢЫЗ

Жоғарыдағы сурет тек анықтама үшін. Нақты конфигурация дистрибьютордың физикалық өніміне немесе мәлідемесіне байланысты болады.

KZ

ӨНІМДІ ОРНАТУ

Орнату Нұсқаулары

Климат класы бар тоңазытқыш құрылғыларға арналған

- Бұл тоңазытқыш құрылғы климат класына байланысты келесі кестеде көрсетілген қоршаған орта температурасының диапазонында пайдалануға арналған.
- Өнім арнайы диапазоннан тыс температурада дұрыс жұмыс істемеуі мүмкін.
- Климат класын өнімнің жапсырмасынан таба аласыз.

Түрі	Таңба	Қоршаған орта температурасының диапазоны °C	
		IEC 62552 (ISO 15502)	ISO 8561
Ұзартылған қалыпты	SN	+ 10 - + 32	+ 10 - + 32
Қалыпты	N	+ 16 - + 32	+ 16 - + 32
Субтропиктік	ST	+ 16 - + 38	+ 18 - + 38
Тропик	T	+ 16 - + 43	+ 18 - + 43

Кеңістікті қажет ететін диаграмма (есік ашық және есік жабылған кезде)

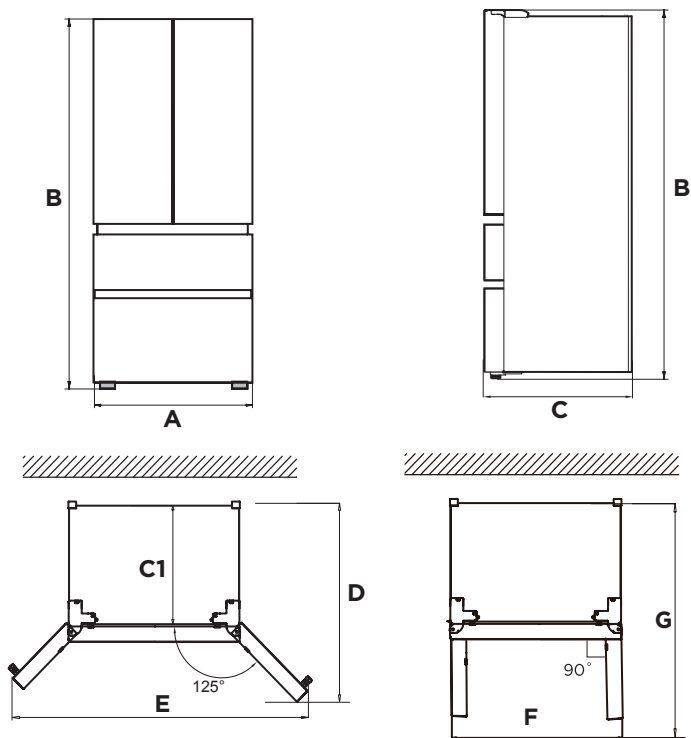

KZ

Ені	Жалпы Биіктігі	Тереңдігі	Есіксіз	Тереңдігі Ашық есік 125°	Ені Ашық есік 125°	Ені Ашық есік 90°	Тереңдігі Ашық есік 90°
A	B	C	C1	D	E	F	G
833	1910	600	540	930	1280	833	980

Ескерту: Барлық өлшемдер мм.

Тегістеу аяқтары

- Дірілге жол бермеу үшін құрылғыны тегістеу керек.
- Қажет болса, тегіс емес еденнің орнын толтыру үшін тегістеу аяқтарын реттеңіз.
- Есікті жабуға көмектесу үшін алдыңғы жағы артқы жағынан сәл жоғары болуы керек.
- Шкафты сәл еңкейту арқылы тегістеу аяқтарын оңай бұруға болады.
- Құрылғыны көтеру үшін теңестіру аяғын сағат тіліне қарсы ↺ бұрып, құрылғыны түсіру үшін сағат тілі бойынша ↻ бұрылсын.

Есікті нивелирлеу

- Іске қосуға дейінгі сақтық шаралары:
- Бөлшектерді іске қоспас бұрын, тоңазытқыштың қуаттан ажыратылғандығына көз жеткізіңіз.
- Кез келген жеке жарақаттанудың алдын алу үшін есікті реттеу алдында сақтық шараларын қабылдау қажет.

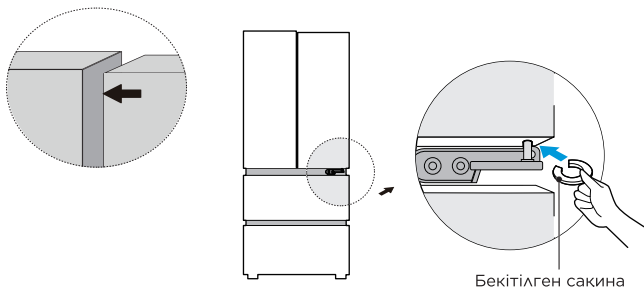

- Төменгі есікті жоғарғы есіктің деңгейіне дейін көтеріңіз;
- топсалы громмет пен төменгі шарнир арасындағы саңылауға қосылған бекітпе ілмегін кірістіру үшін плиталарды пайдалану. Кірістіруге қажетті бекітпелер саны саңылауға байланысты.

Құралды жылжыту

- Құрылғыдан барлық элементтерді жойыңыз.
- Қуат ашасын суырыңыз, оны құрылғының артындағы немесе жоғарғы жағындағы қуат ашасы ілгегіне салып, бекітіңіз.
- Құрылғыны жылжыту кезінде құлап қалмас үшін сөрелер мен есік сияқты таспа бөліктері.
- Құралды екіден көп адаммен абайлап жылжытыңыз. Құралды ұзақ қашықтыққа тасымалдаған кезде құрылғыны тік ұстаңыз.

● НАЗАР АУДАРЫҢЫЗ

Іске қосуға дейінгі сақтық шаралары:

Өзгерістерді енгізбес бұрын тоңазытқышты қуат көзінен ажырату керек.

Кез келген жеке жарақаттың алдын алу үшін сақтық шараларын қабылдау қажет.

Орналастырылған Тоңазытқыш

- Тоңазытқыштың қалыпты жұмысын қамтамасыз ету үшін ауа айналымын ұстап тұру үшін тоңазытқыштың айналасында жеткілікті кеңістік сақталуға тиіс. тоңазытқыштың жоғарғы жағы үшін 8 мм-ден артық немесе оған тең арақашықтық сақталуға тиіс, ал 4 мм-ден үлкен немесе оған тең арақашықтық екі жаққа да сақталуға тиіс.

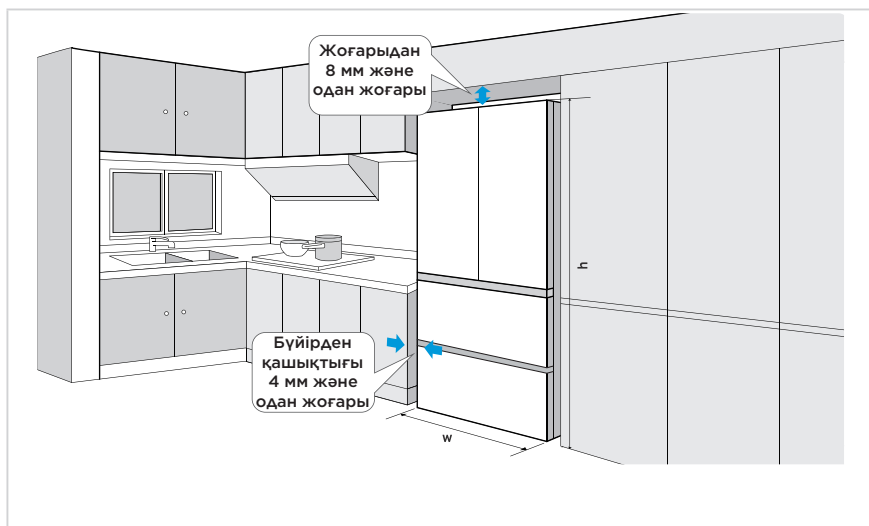

KZ

Жарықты өзгерту

- Жарықдиодты шамдарды ауыстырудың немесе техникалық қызмет көрсетудің кез келген актісін өндіруші, оның сервистік агенті немесе осындай біліктілігі бар персонал жүзеге асыруы тиіс.

● НАЗАР АУДАРЫҢЫЗ

Бұл өнімде энергия тиімділігі класының (G) жарық көзі бар.

Құралды қосу

Құралды орнатқаннан кейін қуат ашасын розеткаға қосыңыз.

● НАЗАР АУДАРЫҢЫЗ

Қуат сымын (немесе ашаны) розеткаға қосқаннан кейін, тағамды құрылғыға салмас бұрын 2 немесе 3 сағат күтіңіз. Егер тағамды құрылғы толығымен салқындамай тұрып қоссаңыз, тағамыңыз бұзылуы мүмкін.

Қуатты үнемдеу бойынша кеңестер

- Құрылғыны пештерге, радиаторларға немесе басқа жылу көздеріне жақын қоймаңыз. Қоршаған орта температурасы жоғары болса, компрессор жиірек және ұзағырақ жұмыс істейді, нәтижесінде қуат тұтыну артады.
- Құрылғының түбінде, оның бүйірлерінде және артқы жағында жеткілікті желдету бар екеніне көз жеткізіңіз.
- “Орнату” тарауындағы аралық өлшемдерді де ескеріңіз.
- Өнімге шолуда көрсетілген жәшіктердің, сөрелердің және науалардың орналасуы энергияны барынша тиімді пайдалануды қамтамасыз етеді және барынша сақталуы тиіс.
- Үлкенірек сақтау орнын алу үшін (мысалы, үлкен салқындатылған/мұздатылған тауарлар үшін) ортаңғы жәшіктерді мен сөрелерді алып тастауға болады. Қажет болса, үстіңгі және астыңғы жәшіктер мен сөрелерді соңғысынан алып тастау керек.
- Біркелкі толтырылған тоңазытқыш/мұздатқыш бөліктер энергияны пайдалануды оңтайландыруға көмектеседі.
- Жылы тағамды тоңазытқыш/мұздатқыш бөліміне қоймас бұрын салқындатуға рұқсат етіңіз. Суыған тағам энергия тиімділігін арттырады.
- Мұздатқышта мұздатылған тамақ өнімдерін ерітуге мүмкіндік беру мұздатылған тамақ өнімдерінің суықтығы мұздатқыш бөліктің энергия шығынын азайтады, осылайша энергия тиімділігін арттырады.
- Суықтың жоғалуын азайту үшін есікті қажетінше қысқаша ашыңыз. Есікті қысқа уақыт ашу және оны дұрыс жабу қуат шығынын азайтады.
- Температураны қажеттіден артық емес етіп орнату энергияны пайдалануды оңтайландыруға көмектеседі.
- Құрылғыңыздың есік тығыздағыштары мінсіз болуы керек, осылайша есіктер дұрыс жабылып, қуат шығыны қажетсіз артып кетпеуі керек.

ОПЕРАЦИЯ НҰСҚАУЛАРЫ

Басқару панелі

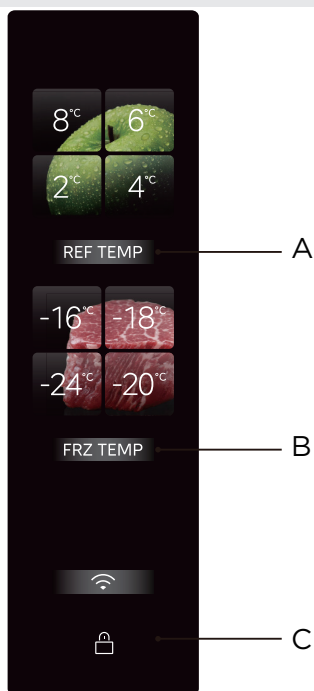

KZ

	Түйме
A	Refrigerator temperature setting (Тоңазытқыштың температурасын баптау)
B	Freezer temperature setting (Мұздатқыштың температурасын баптау)
C	Lock/Unlock (Құлыптау/құлыптан босату) түймешігі

● НАЗАР АУДАРЫҢЫЗ

- Нақты басқару тақтасы модельден үлгіге қарай әр түрлі болуы мүмкін.
- Басқару пульті энергияны үнемдеу үшін автоматты түрде өшіріледі.

Бастапқы қосу

- Тоңазытқышты бірінші рет қоректендіргеннен кейін дисплей жарықтандырылады және тоңазытқыш немесе мұздатқыш бөлімі үй қажеттіліктеріне сәйкес реттелуі мүмкін. Түзету нұсқаулары үшін осы беттің температура параметрлері бөліміне сілтеме жасаңыз.

Құлыптау/құлыптан босату

- Құлыпталған күйде құлыптан босатылған күйге кіру үшін [Құлыптау/құлыпты ашу] түймесін 3 секунд басып тұрыңыз, құлыпты ашу сигналы естіледі.



3 секунд
басыңыз

→ құлыптан босатылған күйге кіру үшін

- Құлыптан босатылған күйде кіру үшін [Құлыптау/құлыпты ашу] түймесін 3 секунд басып тұрыңыз құлыптау күйі және құлыптау сигналы естіледі.



3 секунд
басыңыз

→ құлыпталған күйге өту үшін

- Құлыпталған күйде орындалатын дабыл дыбысын шығару операциясын қоспағанда, келесі түйме әрекеттері құлыптан босатылған күйде орындалуы керек , әйтпесе қате сигналы беріледі.

Тоңазыту/мұздату температурасын орнату

- Тоңазытқыш камераның температурасын реттеу үшін тоңазытқыш температурасын реттеу түймесін басыңыз. Тоңазыту түймесі басылған сайын температура бір рет өзгереді;



басыңыз



басыңыз



басыңыз





басыңыз

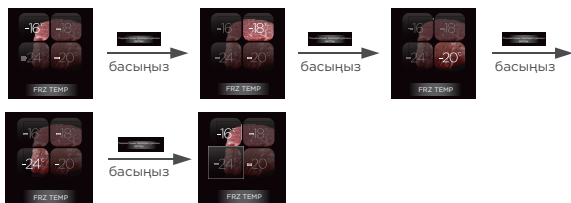

- Ол құлыпталғаннан кейін күшіне енеді.
- Тоңазытқыш камераның температурасын реттеу үшін мұздату температурасын реттеу түймесін басыңыз. Тоңазыту түймесі басылған сайын температура бір рет өзгереді;



- Ол құлыпталғаннан кейін күшіне енеді.
- Тоңазытқышты өшіру режиміне кіру/шығу үшін **REF TEMP** +  түймесін бір уақытта 4 секунд басыңыз. Ол өшірілгенде, тоңазытқыш аймағы өшеді.
- Оны өшіргеннен кейін экранда көрсетілетін салқындату функциясын қосу үшін **REF TEMP** +  түймесін 4S бойы қайтадан басып тұрыңыз.
- Smarthome ішіндегі тоңазытқыш камераны жабу үшін басыңыз. Оны өшіргеннен кейін мұздату бөлімі қалыпты жұмыс істейді, ал тоңазытқыш камера енді тоңазытқышта болмайды. Қайта қосқаннан кейін ол қалыпты жұмыс істейді.

Супер салқындату режимінің параметрі

- Түймені 3 секунд басып тұрыңыз **REF TEMP**, 2°C индикаторы әрқашан қосулы, ал тоңазытқыштың басқа индикаторлары өшірулі. Тоңазытқыш бөлім супер салқындату режимінде жұмыс істейді.

Супер мұздату режимінің параметрі

- Түймені 3 секунд басып тұрыңыз **FRZ TEMP**, -24°C индикаторы әрқашан қосулы, ал басқа мұздату көрсеткіштері өшірулі. Мұздату бөлімі жылдам мұздату режимінде жұмыс істейді.

IPL тазарту тартпасы

- IPL тазарту тартпасы тағам материалдарының бастапқы балғындығын бұзбай 3 минут ішінде вирустарды лезде зарарсыздандырады және жоя алады; ол тамақ материалдарын 3 минут ішінде 99,999% тиімді зарарсыздандыруға болатын лезде импульсті күшті жарықпен тамақ өнімдеріне ену және сәулендіру арқылы тамақ материалдарының бетіндегі бактериялар мен вирустарды лезде жоя алады және тамақ материалдарын қарапайым қаптама қапшықтары арқылы тікелей зарарсыздандырады, бұл ыңғайлы. пайдалану; 3 минуттық импульстік зарарсыздандыруды қолмен бастау керек. Стерилизацияға арналған есікті 3 минутқа жапқаннан кейін функция автоматты түрде өшеді және дисплей экраны өшеді.

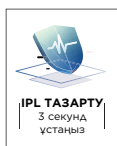

басып тұрыңыз

 Шыны қалқаның жұмыс түймесі

IPL ТАЗАРТУ режимі қосулы

V-tech жаңа тартпа

- Етті, теңіз өнімдерін және басқа да өнімдерді мұздатпай жаңа күйде сақтау тәжірибесімен қамтамасыз етіңіз.
- Ет режимінде құс пен малды сақтауға болады. Еттің дәмін қамтамасыз ету үшін сақтау алдында оны тығыздау ұсынылады.
- V-tech жаңа тартпа - ет консервілеу жөніндегі маман; миллисекундтық радиолокациялық температураны анықтау тағам материалдарының қату нүктесінің температурасын тікелей сезінеді және Midea V-TECH интеллектуалды бұлтты сақтау технологиясымен біріктірілген ол еттің бастапқы дәмін 7 күн бойы мұздатпай сақтай алады.
- Үлкен көлемді дизайн азық-түлік материалдарын көбірек сақтауға мүмкіндік береді, ал екі қабатты дизайн айқаспалы инфекция мен иістің араласуын болдырмау үшін әртүрлі азық-түлік материалдарының бөлінген қоймасына сәйкес келеді.



басып
тұрыңыз
→
Шыны қалқаның
жұмыс түймесі

V-TECH JAŃA режимі қосулы

PST+ тазарту модулі

- Midea тоңазытқышының бірегей PST+ интеллектуалды тазарту технологиясы стерилизация жылдамдығы 99,999% және вирустарды жою жылдамдығы 99,9% жоғары иісті тез жоя алады. Ол сондай-ақ этилен мен сульфидті кетіру функциясына ие, ол сіздің және сіздің отбасыңыздың денсаулығын жан-жақты қорғауға мүмкіндік береді.
- Иіс кетіру функциясының құрылғысы шығын материалдарынсыз және ауыстырусыз он жылдық қызмет мерзімін (тездетілген қартаю, модельдеу сынағы) қанағаттандыра алады.

Мұздатылған иісті кетіру модулі

- Есік төсемінде иісті кетіру және зарарсыздандыру модулі орнатылған, ол иіс пен бактерияны тиімді түрде бұза алады.

Есікті ашу дабылы және есіктің ашылуы туралы ескерту дыбысы

- Тоңазытқыштың есігі 120 секунд жабылмаған кезде, есік жабылмағанын хабарлау үшін қысқа дабыл дыбысы беріледі. Есікті уақытында жабыңыз немесе дабыл дыбысын тоқтату үшін дисплей экранының жұмыс аймағындағы кез келген түймені басыңыз.

Электр қуатын өшіру жады

- Тоңазытқыш электр қуаты өшіп қалғаннан кейін қайта қосылғанда, дисплей экранының қуат үзілгенге дейінгі температура параметрі мен режим параметрінің күйі қалпына келтіріледі.

Олқылық индикациясы

- Дисплейде келесі ескерту таңбаларының пайда болуы құрылғының тиісті ақаулары туралы куәландырады. Тоңазытқыштың келесі ақаулықтар болған кезде тоңазытқыш сақтау қызметін әлі де жалғастыра бергеніне қарамастан, пайдаланушы құрылғының оңтайлы жұмыс істеуін қамтамасыз ету үшін техникалық қызмет көрсету жөніндегі маманмен байланысу керек.

Олқылық Коды	Олқылықтың Сипаты
8°c тоңазытқыш шам және refrigerating (тоңазытқыш) түйме жарық жарқылы	тоңазытқыш қондырғының ақаулы датчигі
-16°c мұздату шамы және freezing (мұздату) түймешігінің шамы жыпылықтайды	Сенсорды қатыру
4°c тоңазытқыш шам жарқылдайды	Микрокристаллдың негізгі датчигінің немесе микрокристаллин 1 датчигінің істен шығуы
6°c тоңазытқыш шам жарқылдайды	Қоршаған орта температурасы датчигінің ақаулығы
2°c тоңазытқыш шам жарқылдайды	Ылғалдылық датчигінің ақаулығы
-18°c мұздатушы жарық жарқылдайды	Сенсорды мұздату және жібіту
Refrigerating (Тоңазытқыш) түйме шамы және freezing (мұздату) түйме шамының жарқылы	Негізгі дисплей байланыстан тыс
-20°c мұздату шамы және микрокристалды тақта шамының жарқылы	Микрокристалл және импульстік коммуникациялардың істен шығуы
-24°c мұздату шамы және импульстік тақта шамының жарқылы	Импульс және шебер байланыс істен шығуы

Мұздатқыш бөлімі

- мұздатқыштар тамақ өнімдерін криогенді мұздатуға, мұздатылған тамақ өнімдерін ұзақ сақтауға, мұз текшелерін өндіруге мамандандырылған.
- мұздатқыш бөліктегі жұлдыздар жіктемесіне (4 жұлдыз, 2 жұлдыз, және 1 жұлдыз) және нәтижесінде мұздатылған тамақ өнімдерін сақтау мерзіміне назар аударыңыз.
- Жаңа және мұздатылған тағамдарды бір-бірінің қасына қоймаңыз. Мұздатылған тағам еруі мүмкін.
- Ет, балық немесе фарш сияқты жаңа піскен тағамның көп мөлшерін мұздатқанда оны тез және оңай қатып қалатындай етіп салмас бұрын ұсақ кесектерге бөледі.
- Азық-түлік өнімін өндірушінің орамада ұсынған сақтау уақытын сақтау, пакет туралы ақпарат жоқ, тамақ өнімдері сатып алынған күннен бастап үш айдан артық мұздатылмауы тиіс.
- Мұздатылған тағамды сатып алғанда, оның қолайлы температурада мұздатылғанына және орамының зақымдалмағанына көз жеткізіңіз.
- Рефрижераторлық тамақ өнімдері іргелес тамақ өнімдерінің ластанбауын қамтамасыз ету үшін жарамды жеке орамада сақталуы тиіс. Ерітілген және ерітілген тамақтарды бірден жейді және тоңазытпайды.
- Егер аспап ұзақ уақыт бойы істен шықса немесе жарамсыз болса, сақталған мұздатылған тамақ өнімдерін алып тастап, олардың әлі де жеуге жарамдылығын тексеріңіз, содан кейін оларды жеткілікті салқын жерде немесе басқа аспапта сақтайды.
- Тамақты еріту үшін оны тоңазытқыштан алып, бөлме температурасында немесе тоңазытқышта ерітеді. Мысалы, тамақты тез жібіту үшін микротолқында defrost (жібіту) функциясын пайдалануға болады.
- Егер пакеттің бір бөлігін ғана еріткіңіз келсе, қажетті бөлікті алып тастаңыз және пакеттің қалған бөлігін дереу жабыңыз. Осылайша “күйіктің қатуынан” аулақ болып, қалған тамақта мұз түзілуін азайтады.

Салқындату бөлімі

- Ылғалды және одан кейінгі мұздың жиналуын азайту үшін ешқашан тоңазытқыш бөліміне тығыздалмаған контейнерлерге сұйықтық қоймаңыз. Аяз буландырғыштың ең салқын бөліктерінде шоғырлануға бейім. Ашық сұйықтықтарды сақтау жиі жібіту қажеттілігіне әкеледі.
- Жылы тамақты ешқашан тоңазытқышқа салмаңыз. Оларды алдымен бөлме температурасында салқындату керек, содан кейін тоңазытқыш бөлімінде тиісті ауа айналымын қамтамасыз ететіндей етіп орналастыру керек.
- Тағамдар немесе тағам контейнерлері тоңазытқыштың артқы қабырғасына тиіп кетпеуі керек, себебі олар қабырғаға қатып қалуы мүмкін. Тоңазытқыштың есігін үнемі ашпаңыз.
- Ет пен таза балықты (қаптамаға немесе пластик фольгаға оралған) тоңазытқыш бөліміне қоюға болады, оны 1–2 күнде пайдалануға болады
- Ораусыз жемістер мен көкөністерді жаңа піскен жемістер мен көкөністерге арналған бөлікке қоюға болады.

● НАЗАР АУДАРЫҢЫЗ

- Әрбір бөліктің оңтайлы температура параметрі қоршаған орта температурасына байланысты. Оңтайлыдан жоғары температура 25°C қоршаған орта температурасына негізделген.
- Энергия шығынын сынауды орындау кезінде тоңазытқышта V-tech fresh (V-tech жаңа піскен) және IPL purify (IPL тазарту) функцияларын өшіру.

Реті	Бөлімшелердің ТҮРІ	Мақсатты сақтау температурасы. [°C]	Тиісті тағам
1	Тоңазытқыш	$+2 \leq x \leq +8$	Жұмыртқалар, пісірілген тағамдар, оралған тағамдар, жемістер мен көкөністер, сүт өнімдері, торттар, сусындар және басқа да тағамдар мұздатуға жарамайды.
2	 Төрт жұлдызды рейтинг мұздатылған	$x \leq -18$	Ол тез қатып, қатып қалу мүмкіндігіне ие, тамақты тез қатырып, сақтау мүмкіндігіне ие. Ол теңіз өнімдері (балық, крем, ұлулар), тұщы судағы су өнімдері, ет өнімдері сияқты мұздатылған жаңа піскен тағамдарға жарамды. 3 - 6 айға ұсынылады, сақтау уақыты неғұрлым ұзақ болса, дәмі де, тамақтануы да соғұрлым нашар болады.
3	 Үш жұлдыз рейтингі қатып қалды	$x \leq -18$	Оның қатып қалу қабілеті бар. Ол теңіз өнімдері (балық, крем, ұлулар), тұщы судағы су өнімдері, ет өнімдері сияқты мұздатылған жаңа піскен тағамдарға жарамды. 3 айдан артық емес уақыт ұсынылады.
4	 Екі жұлдызды рейтинг мұздатылған	$x \leq -12$	балмұздақ сияқты мұздатылған тамақ өнімдерін орта мерзімді сақтау үшін ғана. 1 айдан артық емес уақыт ұсынылады.
5	 бір жұлдызды рейтинг қатып қалды	$x \leq -6$	Тоңазытылған тамақ өнімдерінің аз мөлшерін тоңазытуға және қысқа мерзімге сақтауға ғана жарамды. 1 аптадан артық емес уақыт ұсынылады.
6	0 жұлдыз	$-6 \leq x \leq 0$	Жаңа піскен шошқа еті, сиыр еті, балық, тауық еті, кейбір оралған өңделген тағамдар және т.б. (Бір күнде жеу ұсынылады, жақсырақ 3 күннен артық емес). Ішінара инкапсуляцияланған өңделген тағамдар (мұздатылған емес тағамдар).
7	Салқындатыңыз	$-2 \leq x \leq +3$	Жаңа піскен/мұздатылған шошқа еті, сиыр еті, тауық еті, тұщы су өнімдері, т.б. (0°C-тен 7 күн төмен және 0°C-тен жоғары сол күні тұтыну ұсынылады, жақсырақ 2 күннен аспайды). Теңіз өнімдері 15 күн бойы 0°C-тан төмен, 0°C-тан жоғары сақтауға болмайды.
8	Жаңа піскен тағам	$0 \leq x \leq +4$	Жаңа піскен шошқа еті, сиыр еті, балық, тауық еті, пісірілген тағам және т.б. (Бір күнде жеу ұсынылады, жақсырақ 3 күннен артық емес)
9	Шарап	$+5 \leq x \leq +20$	Қызыл шарап, ақ шарап, жарқыраған шарап, т.б.

KZ

● НАЗАР АУДАРЫҢЫЗ

әртүрлі тағамдарды сатып алған бөліктерге немесе мақсатты сақтау температурасына сәйкес сақтаңыз.

ТАЗАЛАУ ЖӘНЕ ТЕХНИКАЛЫҚ ҚЫЗМЕТ КӨРСЕТУ

Жібіту

- Тоңазытқыш ауаны салқындату принципіне негізделген және осылайша автоматты түрде жібіту функциясына ие. Маусымның немесе температураның өзгеруіне байланысты пайда болған аязды құрылғыны қуат көзінен ажырату немесе құрғақ сүлгімен сұрту арқылы қолмен алып тастауға болады.

Есік науасын тазалау

- Суреттегі бағыт көрсеткісіне сәйкес науаны екі қолмен қысып, жоғары қарай итеріңіз, содан кейін оны шығаруға болады.
- Есік науасын тазартқаннан кейін науаны есіктегі слотқа салып, оны отырғызғанша төмен қарай басады. Кейбір үлгілер бойынша олардың монтаждық биіктігін реттеуге болады.

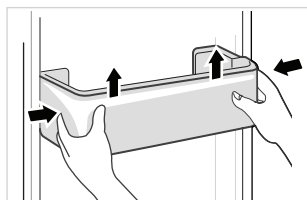

Шыны сөрелі тазалау

- Сөрелің артқы ұшын слоттан бөліп алу үшін келесі бағыттар бойынша көтеру (I-сурет көрсетілгендей).
- Сөрелі сыртқа шығарып, оны тік (II-сурет көрсетілгендей)
- Тік сөрелерді тоңазытқыш шанағы мен есік рамасы арасындағы саңылауға сыртқа аударады (III-сурет көрсетілгендей) және сөрелерді алып тастау үшін 90° (IV-сурет көрсетілгендей) айналдыру. Шыны сөрелерді шешкенге дейін сөреге сәйкес келетін есік науасын бекіткен жөн.
- Әйнек сөрелерін тазалағаннан кейін сөрелерді көлденеңінен рельске салып, артқа қарай слотқа енгізгенше ішке қарай итереді. Кейбір үлгілер бойынша олардың монтаждық биіктігін реттеуге болады.

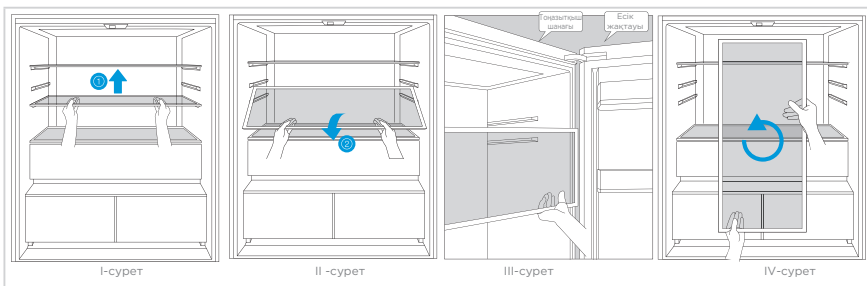

- Орнату тәртібі алып тастау тәртібінен кері қайтарылады. Орнатқаннан кейін оның тиісті түрде қамтамасыз етілгенін растандар.

Жәшіктерді тазалау

- Тартпаның ішіндегісін алып тастаңыз. Жәшігінің тұтқасынан ұстап, оны тоқтағанша толығымен тартып шығарыңыз.
- Жәшікті көтеру және оны сыртқа шығару.

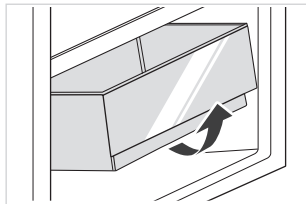

● НАЗАР АУДАРЫҢЫЗ

Тазалау үшін суға батырылған жұмсақ сүлгілер немесе губка және коррозияға ұшырамайтын бейтарап жуғыш заттар ұсынылады. Мұздатқышты ең соңында таза сумен және құрғақ шүберекпен тазалау керек. Қуатты қосу алдында табиғи кептіру үшін есікті ашыңыз. Қатты щеткаларды, таза болат шарларды, сым щеткаларды, тіс пастасы сияқты абразивтерді, органикалық еріткіштерді (мысалы, спирт, ацетон, банан майы және т.б.), қайнаған суды, қышқылды немесе сілтілі заттарды таза тоңазытқышта пайдаланбаңыз, себебі бұл зақымдауы мүмкін. Тоңазытқыштың беті мен іші.

Пайдалануды тоқтату

Электр энергиясын өшіру:

Электр энергиясы өшірілген жағдайда, тіпті егер бұл жаз мезгілінде болса да, құрылғының ішіндегі өнімдер онда бірнеше сағат бойы сақталуы мүмкін; электр энергиясын беру болмаған кезде тоңазытқыштың есіктерінің ашылуы саны азайтылуы тиіс; жаңа піскен өнімдерді құрылғының ішіне қоймау керек.

Құрылғыны ұзақ уақыт бойы пайдаланбау:

құрылғыны қуат көзінен ажыратып, содан кейін тазалау керек; содан кейін есіктерді иістің пайда болуын болдырмау үшін ашық қалдыру керек.

Құрылғыны жылжыту:

Тоңазытқышты жылжитып бұрын ішінен барлық заттарды шығарып, әйнек қалқаларын, көкөніс ұстағышын, мұздатқыш камераның тартпаларын және т.б. таспамен бекітіп, реттелетін аяқтарын қатайтыңыз; есігін жауып таспамен жапсырыңыз. Орын ауыстыру кезінде құрылғы түбінен жоғары бұрылмай керек және көлденең күйде болмауы керек; сондай-ақ оның діріліне жол берілмейді. Жылжу кезінде көлбеу бұрышы 45° артық болмауы керек.

⚠ САҚ БОЛЫҢЫЗ

Іске қосқаннан кейін аспап үздіксіз жұмыс жасауы қажет. Әдетте, құрылғының жұмысы үзілмеуі керек; әйтпесе қызмет ету мерзімі нашарлауы мүмкін. Тіпті жазда да электр энергиясы сөніп қалған жағдайда тамақты бірнеше сағат ұстауға болады; есіктердің ашылу жиілігін төмендету ұсынылады.

АҚАУЛЫҚТЫ ЖОЮ

Пайдаланушы келесі қарапайым мәселелерді шеше алады. Мәселелер шешілмесе, сатудан кейінгі қызмет көрсету бөліміне хабарласыңыз.

Мәселе	Мүмкін Себептері	Шешімі
Жұмыс істемейді	Қуат қосылмайды және қосылатын модуль сенімді түрде кірістірілмейді. Төмен кернеу, қуаттың істен шығуы немесе тізбектің бір бөлігі істен шықты.	Қуат бауының штепсельдік қосқышын сенімді кірістіріп ал. Үйіңіздегі электрмен жабдықтауды тексеріңіз.
Жарық қосылмайды	Құрылғы қосылмайды. Жарық сынған.	Қоректендіру бауынан ажырату және қайта ажырату. Шамдарды жаңаларымен алмастырыңыз.
Мұздатылған жемістер немесе көкөністер	Тағам тоңазытқыштың артқы жағында ұстала ма? Артқы қабырғаның жанындағы аумақ температура ең суық болып келеді. Жемістерді немесе көкөністерді жаңа піскен/тоңазытылған аумақта сақтайды.	Тоңазытқыштың артқы жағына оңай қатып қалатын тамақ өнімдерін қалдырмаңыз. Жаңа піскен/Рефрижераторлық учаскелер тек етке/балыққа арналған.
Тоңазытқыш/мұздатқыш артық салқындатылады	Температураны бақылау параметрлері дұрыс емес.	Температураны жоғарылату.
Компрессор ұзақ уақыт жұмыс істейді	Қоршаған ортаның температурасы жоғары және жұмыс уақыты ұзақ болады. Тамақты бірден тым көп салады. Тамақты салқындатпас бұрын қояды. Есіктер тым жиі ашылады. Ішіндегі аяз қабаты тым қалың.	Бұл қалыпты жағдай. Тамақты бірден тым көп салмаңыз. Тамақ салқындағанша күтіңіз. Есікті тым жиі ашпаңыз. Жібіту керек.
Есік дұрыс жабылмайды	Есік объектімен тығындалады. Азық-түлік тым көп болды. Есік гаскеті деформацияланады.	Тамақты тым көп салмаңыз. Құрылғыны тұрақты түрде қойыңыз. Есік тығыздағышымен қыздырыңыз, содан кейін оны қалпына келтіру үшін салқындатыңыз (жылытуға арналған электр кептіргіші немесе ыстық сумен).
Сыртқы қабырғалары ыстық	Аспап жұмыс істеп тұрғанда шкаф ішіндегі металл түтікшелер арқылы жылууды сыртқа қарай ыдығады. Жазда қоршаған ортаның неғұрлым жоғары температурасы қабырғаның сыртқы температурасының жоғарылауына әкелуі мүмкін.	Сыртқы қабырғаның жоғары температураға ие болуы қалыпты жағдай. Жылууды таратуға арналған орынды ұлғайту немесе аспаптарды желдетілетін және салқын жерге орналастыру.
Айқас немесе тік арқалықтар ыстық	Белдемнің ішінде металл түтікшелер болады, ал түтіктер шығаратын жылу конденсацияға кедергі келтіреді.	Бұл қалыпты жағдай.
Иістер	Бүлінген тағам Иісі күшті тағам Ішкі бөліктер лас болып келеді.	Кез келген бүлінген тамақты тазалап, алып тастайды. Күшті иісі бар тамақтың тығыз пломбаланғанына көз жеткізіңіз. Ішкі бөліктерді тазалау.
Нақты температура белгіленген температурадан өзгеше	Жылы тамақты салған кезде температура уақытша көтеріледі. Жаңа температураны орнатқаннан кейін есік ашылмаған кезде бөлік ішіндегі температураның белгіленген температураға жетуіне біраз уақыт кетеді. Температура тұрақтанғаннан кейін купедегі әр түрлі позициялардағы нақты температура әр түрлі, ал ауытқуы шамамен ± 3 °C.	Бұл қалыпты жағдай. Нақты температураны сынау алдында біраз уақыт күтіңіз.

Мәселе	Мүмкін Себептері	Шешімі
Сыртқы жағынан конденсация формалары	Үй-жайдағы ылғалдылық жоғары болған кезде конденсация пайда болуы мүмкін.	Бұл қалыпты жағдай. Конденсацияны құрғақ шұғамен сүртеді.
Тоңазытқыштар мен жәшіктердің ішіндегі конденсация формалары	Тоңазытқыш көкөністер мен басқа да азық-түлік тауарларын жаңа піскен күйінде ұстау үшін жоғары ылғалдылықты сақтайды. Бөлмедегі ылғалдылық тым биік болып, есік жиі ашылып тұрды. Есік гаскеті тығыз емес.	Конденсацияны құрғақ шұғамен сүртеді. Есікті тым жиі ашпаңыз, оны тым ұзақ ашық қалдырмаңыз. Есік гастритінің тазалануын немесе дұрыс орналасуын тексеру.
Вентильдердің айналасындағы аяз	Есік дұрыс жабылмайды. Есік гаскеті тығыз емес.	Тамақтың есікті бөгеп тастамайтынына көз жеткізіңіз. Есік гастритінің тазалануын немесе дұрыс орналасуын тексеру.
Есікті ашу қиын	Бөліктің ішкі және сырты арасындағы ауа қысымының айырмашылығы кейде мұздатқыш есікті ашуды қиындатуы мүмкін.	Біраз уақыт күтіңіз және есікті баяу ашуға тырысыңыз.
Мұз текшелерінің болмауы (тек мұз машиналары бар модельдер үшін)	Мұз жасау функциясы қосылмайды. Жабдық сумен жабдықталмаған. Су құбырының ішінде бүгілген жерлер бар. Су құбырының қосылуы дұрыс орнатылмаған. Су қысымы тым төмен.	Мұз машинасын қосу. Сумен жабдықтаудың қосылғанын тексеріңіз. Бүгілгенді түзетіңіз. Су қосылымын тексеріңіз. Сумен жабдықтау қысымын немесе сүзгінің бітеліп қалғанын тексеру.

KZ

Тоңазытқыш қалыпты пайдалану кезінде белгілі бір дыбыстарды естиді, бірақ ол тоңазытқыштың қалыпты жұмысына әсер етпейді.

Оңай алдын алуға болатын дыбыс:

- Тең емес құрылғыдан туындаған шу - реттелетін айналмалы алдыңғы аяқтармен позицияны реттеңіз. Балама ретінде жұмсақ материалдан жасалған кілемше артқы роликтің астына, әсіресе аспап плиткаға қойылса, орналастырады.
- Көршілес жиһазға жанасу - тоңазытқышты алып тастау.
- Жәшікті немесе сөрелерді қысу - жәшікті немесе сөрелерді алып, орнына қайта қояды.
- Бөтелке джинсы дыбысы - бөтелкелерді бөліп алу.

Келесі ерекше дыбыстардың қай-қайсысын да естіп жүрсіз бе? Әдетте бұл дыбыстар қалыпты болып келеді.

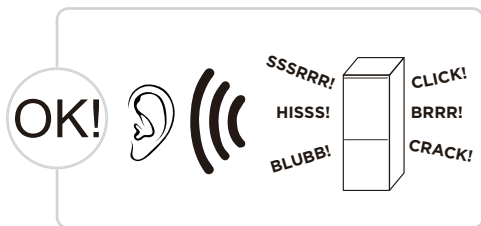

CLICK: Тоңазытқыштағы кейбір электр бөлшектері, мысалы, электр клапандары жұмыс кезінде осы шуды бөледі. Бұл қалыпты жағдай.

HISS: Бұл шуыл буландырғышқа салқындатқыштың ағып кетуі кезінде жарықтандырылады. Бұл қалыпты жағдай.

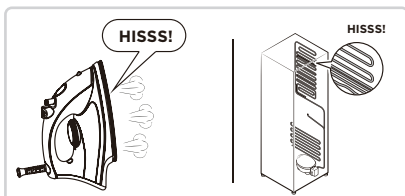
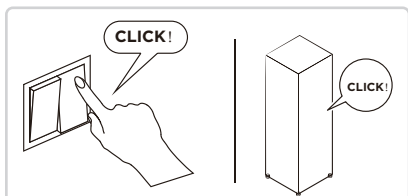

BRRR: Компрессор бұл шуды жұмыс істеп тұрғанда, әсіресе оны бастағанда немесе тоқтатқанда жасайды да, қатты гуммирлеу шуылы пайда болады. Бұл қалыпты жағдай.

SSSRRR: Аязсыз тоңазытқыштағы желдеткіш моторы жұмыс кезінде осы шуды бөліп береді. Бұл қалыпты жағдай.

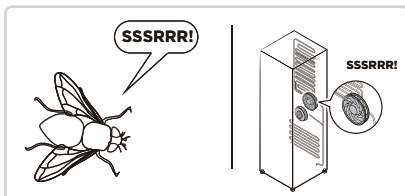
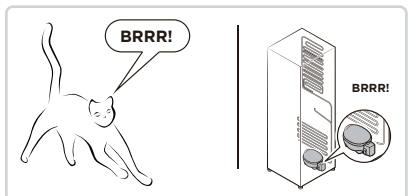

BLUBB: Тоңазытқыш ауа өткізгіштері арқылы ағатын тоңазытқыш осы шуды туғызады. Бұл қалыпты жағдай.

CRACK: крекинг дыбысы немесе мұзды ұсақтау дыбысы: тоңазытқыштың жалпы құрылымы мен ауа өткізгіштің аязы жылулық кеңеюмен және жиырылуымен кеңейген дыбыс шығарады, бұл да қалыпты физикалық құбылыс.

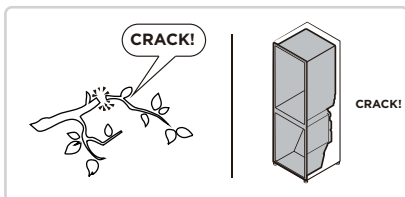
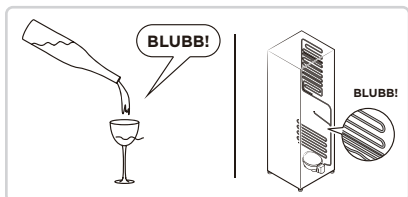

KZ

ҚОСЫМША

Жаңа еуропалық стандарт үшін

Төмендегі кестеде көрсетілген бөлшектерді қызмет көрсету орталығынан тапсырыс беру арқылы сатып алуға болады

Тапсырыс берілетін бөлшектер	Жабдықтаушы	Қамтамасыз етуге қажетті ең аз уақыт
Термостаттар	Кәсіби техникалық қызмет көрсету мамандары	Нарықта соңғы моделі жарыққа шыққаннан кейін кемінде 7 жыл
Температура датчигі	Кәсіби техникалық қызмет көрсету мамандары	Нарықта соңғы моделі жарыққа шыққаннан кейін кемінде 7 жыл
схемалық платалар	Кәсіби техникалық қызмет көрсету мамандары	Нарықта соңғы моделі жарыққа шыққаннан кейін кемінде 7 жыл
жарық көздері	Кәсіби техникалық қызмет көрсету мамандары	Нарықта соңғы моделі жарыққа шыққаннан кейін кемінде 7 жыл
Есік тұтқасы	Кәсіби жөндеу мамандары және түпкі пайдаланушылар	Нарықта соңғы моделі жарыққа шыққаннан кейін кемінде 7 жыл
Есік топсалары	Кәсіби жөндеу мамандары және түпкі пайдаланушылар	Нарықта соңғы моделі жарыққа шыққаннан кейін кемінде 7 жыл
Науалар	Кәсіби жөндеу мамандары және түпкі пайдаланушылар	Нарықта соңғы моделі жарыққа шыққаннан кейін кемінде 7 жыл
Себеттер	Кәсіби жөндеу мамандары және түпкі пайдаланушылар	Нарықта соңғы моделі жарыққа шыққаннан кейін кемінде 7 жыл
Есік тығыздағыштары	Кәсіби жөндеу мамандары және түпкі пайдаланушылар	Соңғы модель нарыққа шыққаннан кейін кемінде 10 жыл өткен соң.

KZ

Құрметті тұтынушы

1. Егер сіз құрылғыны қайтарғыңыз немесе ауыстырғыңыз келсе, сатып алған дүкенге хабарласыңыз.

(Сатып алу шот-фактурасын әкелуді ұмытпаңыз)

2. Құрылғы істен шығып, жөндеуді қажет етсе, сатудан кейін қызмет көрсету орталығына хабарласыңыз.

● НАЗАР АУДАРЫҢЫЗ

Егер өнімнің энергия тиімділігі жапсырмасында QR коды болса, оны сканерлеп, өнім дерекқорынан модель туралы ақпаратты, сондай-ақ модель идентификаторын веб-сілтеме арқылы алуға болады. Құрылғының энергия тиімділігі туралы қосымша ақпарат алу үшін, <https://ec.europa.eu> сайтына кіріп, модель атауын іздеңіз.

Модель атауын құрылғының техникалық деректер жапсырмасынан қарауға болады.

ВВЕДЕНИЕ

Пожалуйста, перед использованием внимательно прочитайте это руководство и сохраните его для дальнейшего использования. В тексте данного Руководства Вы найдете необходимую информацию по правильной эксплуатации и обслуживанию Вашего холодильника. Соблюдение указанных мер предосторожности поможет сэкономить много Вашего времени и средств в ходе эксплуатации прибора. В разделе "Устранение неисправностей" Вы найдете разъяснения по вопросам эксплуатации и устранения неисправностей, которые могут избавить Вас от необходимости обращаться в службу сервиса.

Компания-производитель постоянно совершенствует свои изделия и поэтому оставляет за собой право вносить изменения, не влияющие на безопасность и функционирование прибора.

СОДЕРЖАНИЕ

ВВЕДЕНИЕ	01
СПЕЦИФИКАЦИЯ	02
ОПИСАНИЕ ПРИБОРА	03
УСТАНОВКА	04
ПОРЯДОК РАБОТЫ	09
ЧИСТКА И УХОД	14
УСТРАНЕНИЕ НЕИСПРАВНОСТЕЙ	16
ТЕХНИЧЕСКАЯ ИНФОРМАЦИЯ	18

Холодильник предназначен для хранения и замораживания пищевых продуктов.

При покупке прибора проверьте его на отсутствие механических повреждений конструкции, внешнего оформления и упаковки, на функционирование, на соответствие разделу «КОМПЛЕКТНОСТЬ» настоящего Руководства по эксплуатации.

Проверьте наличие гарантийного и отрывных талонов и правильность их заполнения (наличие серийного номера, даты продажи и печати фирмы-продавца).

Примечание: Выполнение указанных проверок является обязанностью продавца.

Сохраняйте кассовый чек, Руководство по эксплуатации и гарантийный талон до конца гарантийного срока эксплуатации.

Примечание: изображения в руководстве имеют справочный характер. Модель и комплектация конкретной модели, приобретенной вами, может иметь отличия от изображений в руководстве.

RU

СПЕЦИФИКАЦИЯ

Модель	MDRF705BIE*
Тип панели управления	Внешняя
Общий объем	568 л
Полезный объем	534 л
Полезный объем холодильной камеры	359 л
Полезный объем морозильной камеры	175 л
Тип морозильной камеры	✱ ❄ ❄ ❄
Класс защиты от поражения электрическим током	I
Номинальное напряжение	220-240 В-
Номинальная частота	50 Гц
Номинальная сила тока	1,8А
Климатический класс	T
Хладагент и количество	R600a, 63 г
Замораживающая способность	8 кг/24 ч
Мощность освещения	11 Вт
Мощность при размораживании	250 Вт
Класс энергетической эффективности (1)	A+
Ежегодное потребление энергии (2)	436 кВт/ч
Способность к автономному сохранению температуры (3)	7 ч
Уровень шума	38 дБ
Габариты прибора (В x Ш x Г)	833*600*1910 мм
Вес нетто	121 кг

1. От A+++ (максимальная эффективность) до D (самая низкая эффективность)
2. Энергопотребление «436» кВт/ч в год основывается на результатах 24-часового стандартного теста (1,193 кВт*ч/24 ч). Фактическое энергопотребление зависит от того, какой используется температурный режим, и от места расположения прибора.
3. Данное значение является приблизительным и зависит от температуры окружающей среды, загрузки холодильника и частоты открывания двери.

*Код цвета (2 цифры)

ОПИСАНИЕ ПРИБОРА

Внешний вид

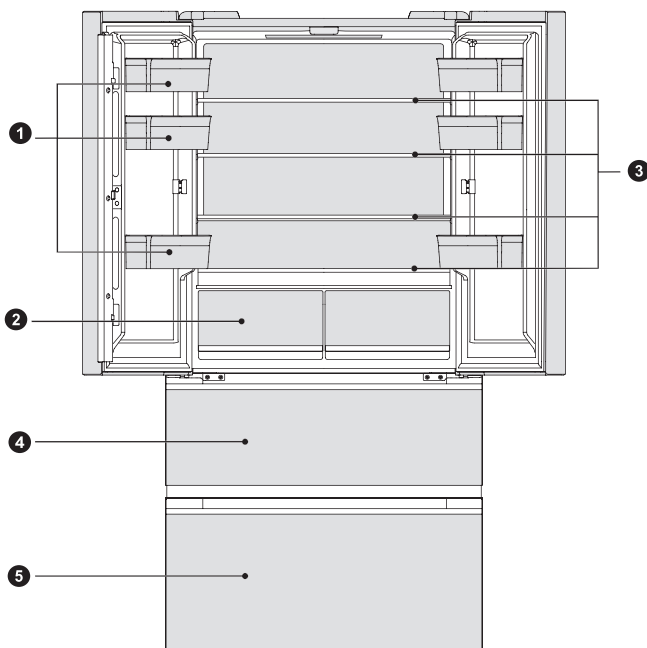

1 Дверные лотки холодильной камеры

2 Ящики холодильной камеры

3 Полки

4 Верхний ящик морозильной камеры

5 Нижний ящик морозильной камеры

ОБРАТИТЕ ВНИМАНИЕ

Фактический внешний вид изделия может иметь отличия от изображения.

RU

УСТАНОВКА

Руководство по установке

Климатический класс холодильных приборов

- В зависимости от климатического класса данный холодильный прибор предназначен для использования в диапазоне температур окружающей среды, указанном в следующей таблице.
- Климатический класс указан на шильдике прибора. Прибор может работать неправильно при температурах за пределами указанного диапазона.

Рабочий диапазон температур

- Изделие предназначено для нормальной работы в диапазоне температур, в соответствии со своим климатическим классом.

Класс	Символ	Диапазон температур °C	
		IEC 62552 (ISO 15502)	ISO 8561
Расшир. умеренный	SN	+ 10 / + 32	+ 10 / + 32
Умеренный	N	+ 16 / + 32	+ 16 / + 32
Субтропический	ST	+ 16 / + 38	+ 18 / + 38
Тропический	T	+ 16 / + 43	+ 18 / + 43

Размеры необходимого пространства (когда дверь открыта и когда дверь закрыта)

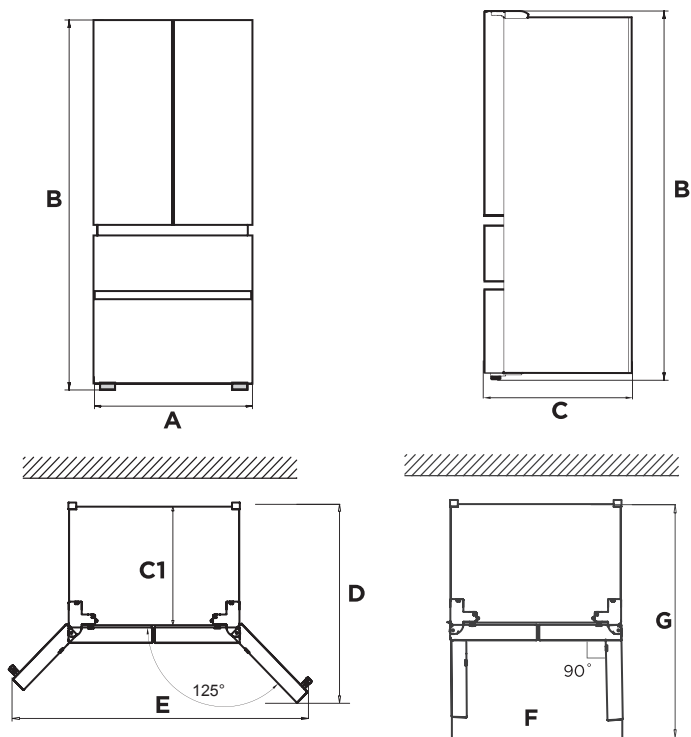



RU

Ширина	Высота	Глубина	Глубина без учета двери	С открытыми дверями 125°		С открытыми дверями 90°	
				Глубина	Ширина	Ширина	Глубина
A	B	C	C1	D	E	F	G
833	1910	600	540	930	1280	833	980

Примечание: все размеры даны в мм

Регулировка по уровню

Чтобы избежать вибрации, прибор должен быть отрегулирован по уровню. При необходимости отрегулируйте регулировочные винты, чтобы компенсировать неровности пола. Передняя часть должна быть немного выше задней, чтобы облегчить закрывание двери. Регулировочные винты можно легко повернуть, слегка наклонив корпус.

Поверните винты против часовой стрелки,  чтобы поднять прибор, и по часовой,  чтобы опустить его.

Выравнивание дверей

В холодильнике предусмотрена возможность отрегулировать двери по уровню в случае необходимости.

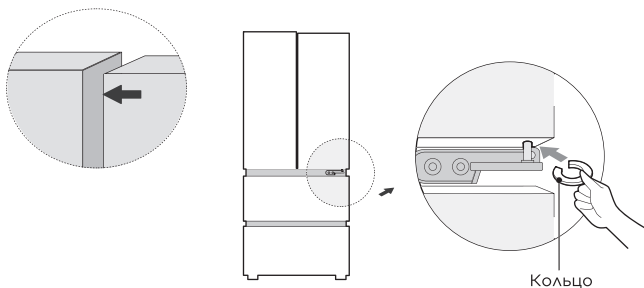

- Поднимите дверь, которая ниже, до уровня двери, которая выше;
- Вставьте входящее в комплект крепежное кольцо с помощью плоскогубцев в зазор между втулкой шарнира и нижним шарниром. Количество крепежных колец, которые вам нужно будет вставить, зависит от зазора.

Перемещение прибора

1. Удалите все продукты из прибора.
2. Вытащите вилку из розетки, вставьте и зафиксируйте ее в крюке на задней или верхней части прибора.
3. Обклейте лентой такие детали, как полки и дверную ручку, чтобы они не упали при перемещении прибора.
4. Осторожно перемещайте прибор с участием более двух человек. При транспортировке прибора на большое расстояние держите прибор вертикально.

ОБРАТИТЕ ВНИМАНИЕ

Меры предосторожности перед операциями:

Перед проведением данных действий холодильник должен быть отключен от сети.

Следует принять меры предосторожности для предотвращения любых травм.

Установка холодильника

- Чтобы обеспечить нормальную работу холодильника, вокруг него должно быть оставлено достаточно места для поддержания циркуляции воздуха. Над прибором должно быть оставлено свободное пространство не менее 8 мм, а по обоим бокам - не менее 4 мм.

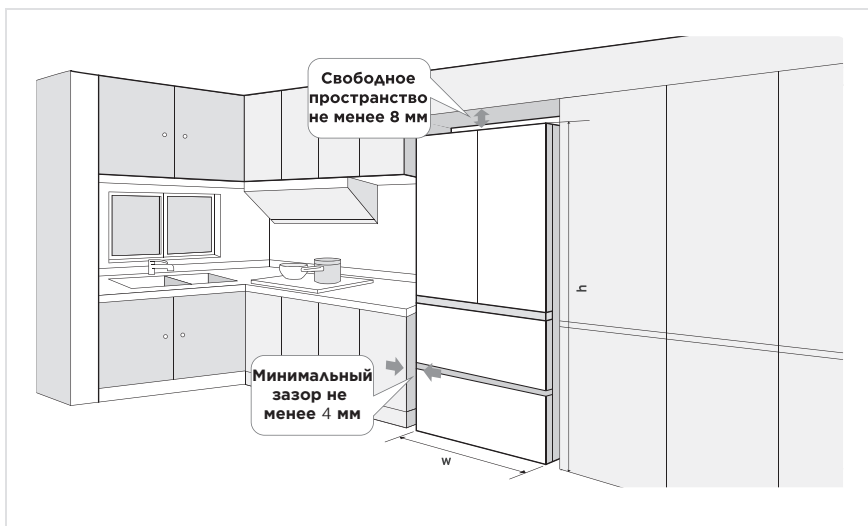

RU



Модуль беспроводной связи	MWB-S-WB01
Стандарт	IEEE 802.11b/g/n
Тип антенны	Антенна, напечатанная на плате
Диапазон частот	2400-2483.5 МГц
Температурный диапазон	0 °C - 85 °C Влажность: 10%-85%
Входная мощность	DC5В/500 мА максимум Мощность передачи: <20 дБм

Замена ламп освещения

- Любая замена или техническое обслуживание светодиодных ламп должны выполняться исключительно представителем производителя или сервисной службой.

ОБРАТИТЕ ВНИМАНИЕ

Данное изделие содержит источник света с классом энергоэффективности (G).

Подключение прибора

После установки прибора вставьте вилку шнура питания в розетку.

ОБРАТИТЕ ВНИМАНИЕ

После включения прибора в сеть подождите 2–3 часа, прежде чем класть продукты внутрь. Если вы положите продукты до того, как температура в холодильнике достигнет рабочего значения, они могут испортиться.

Советы по энергосбережению

- Не размещайте прибор рядом с плитой, батареями или другими источниками тепла. При высокой температуре окружающей среды компрессор будет работать чаще и дольше, что приведет к увеличению потребления энергии.
- Обеспечьте достаточную вентиляцию у основания, по бокам и сзади прибора. Никогда не закрывайте вентиляционные отверстия.
- Соблюдайте расстояния до стен и мебели, указанные в главе «Установка».
- Расположение ящиков, полок и лотков, как показано на рисунке, обеспечивает наиболее эффективное использование энергии и рекомендуется к использованию. Все ящики и полки должны оставаться в приборе, чтобы поддерживать стабильную температуру и экономить электроэнергию.
- Чтобы получить больше места для хранения (например, для больших охлажденных/замороженных продуктов), можно снять средние ящики и полки. Верхние и нижние ящики и полки следует вынимать в последнюю очередь, если это необходимо.
- Равномерно заполненные холодильная/морозильная камера способствует оптимальному использованию энергии. Поэтому избегайте пустых или полупустых отсеков.
- Дайте теплой пище остыть, прежде чем помещать ее в холодильник/морозильник. Еда, которая уже остыла, повышает энергоэффективность.
- Для размораживания замороженных продуктов поместите их в холодильную камеру. Холод замороженных продуктов снижает потребление энергии в холодильной камере и, таким образом, повышает энергоэффективность.
- Открывайте дверь только на короткое время, чтобы свести к минимуму потери холода. Кратковременное открытие двери и ее правильное закрытие снижает потребление энергии.
- Установка температуры не ниже необходимой способствует оптимальному использованию энергии. Оптимальная температура в холодильнике +7°C. Контрольное место измерения температуры- самый верх верхней камеры.
- Уплотнители дверей вашего прибора должны быть полностью исправны, чтобы двери закрывались должным образом и потребление энергии не увеличивалось без необходимости.

ПОРЯДОК РАБОТЫ

Панель управления

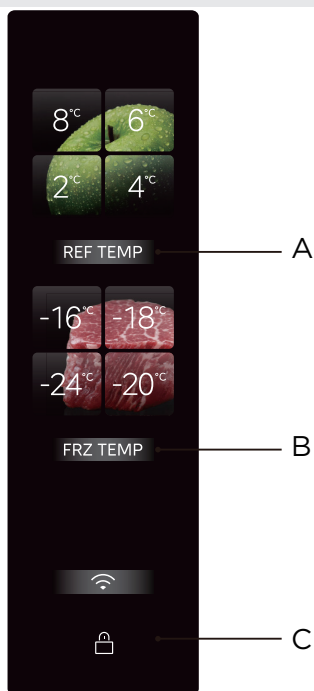

RU

	Кнопки
A	Установка температуры в холодильной камере
B	Установка температуры в морозильной камере
C	Блокировка / Разблокировка

● ОБРАТИТЕ ВНИМАНИЕ

Фактический вид панели управления может иметь отличия от изображения. Для экономии энергии символы на панели управления будут гаснуть со временем. Будьте осторожны во время чистки панели, случайное нажатие может активировать панель.

Дисплей

- После первого включения холодильника все символы дисплея загораются, а затем дисплей переходит в обычный вид. После этого температуру в холодильной или морозильной камере можно настроить в соответствии с вашими потребностями. Инструкции по регулировке см. в разделе настройки температуры ниже.

Блокировка / Разблокировка

- В заблокированном состоянии удерживайте кнопку [Блокировка/Разблокировка] 3 секунды, чтобы перейти в разблокированное состояние, после чего прозвучит звуковой сигнал разблокировки.

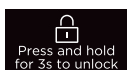

Удерживать
3 сек

→ Для снятия режима блокировки

- В разблокированном состоянии удерживайте кнопку [Блокировка/Разблокировка] 3 секунды, чтобы перейти в заблокированное состояние, после чего прозвучит звуковой сигнал блокировки.

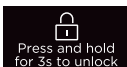

Удерживать
3 сек

→ Для входа в режим блокировки

- В заблокированном состоянии можно только отключить предупредительный сигнал двери. Все прочие операции необходимо производить в разблокированном режиме.

Установка температуры в холодильной / морозильной камере

- Нажмите кнопку регулировки температуры холодильной камеры, чтобы отрегулировать температуру в ней. При каждом нажатии кнопки регулировки температура меняется на один шаг;



- Новые настройки температуры вступают в силу после блокировки.
- Нажмите кнопку регулировки температуры морозильной камеры, чтобы отрегулировать температуру в ней. При каждом нажатии кнопки регулировки температура меняется на один шаг;

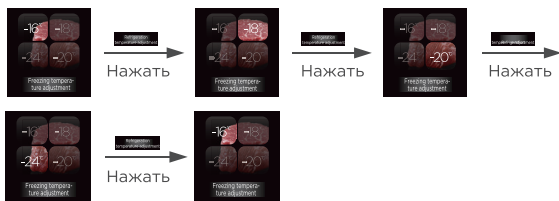

- Новые настройки температуры вступают в силу после блокировки.
- Удерживайте кнопки регулировки температуры в холодильной камере + WiFi на 4 сек, чтобы отключить холодильную камеру. При ее отключении индикаторы температуры в ней погаснут на дисплее.
- Для включения холодильной камеры снова нажмите и удерживайте те же кнопки в течение 4 секунд, индикаторы температуры холодильной камеры снова загорятся на дисплее.
- Вы можете также отключить холодильную камеру через мобильное приложение. После ее отключения морозильная камера продолжит работать нормально, а холодильная перестанет охлаждать. После повторного включения она восстановит свою работу.

Суперохлаждение / Суперзаморозка

Режим супер-охлаждения
2°C

- Нажмите и удерживайте кнопку регулировки температуры в холодильной камере на 3 сек, начнет гореть индикатор 2°C, все остальные индикаторы температуры отключатся.

Режим супер-заморозки
-24°C

- Нажмите и удерживайте кнопку регулировки температуры в морозильной камере на 3 сек, начнет гореть индикатор -24°C, все остальные индикаторы температуры отключатся.

Зона стерилизации IPL

- Зона стерилизации IPL Purify может мгновенно стерилизовать и удалять вирусы за 3 минуты, не нарушая первоначальную свежесть пищевых продуктов. Эта технология мгновенно убивает бактерии и вирусы на поверхности продуктов, обрабатывая их мощными световыми импульсами, которые могут эффективно обезвредить 99,999% микроорганизмов за 3 минуты, в том числе через обычные упаковочные пакеты для повышения вашего удобства. Программу стерилизации необходимо запустить вручную. Стерилизация начнется после закрытия двери и автоматически отключится через 3 минуты, после чего индикатор на дисплее погаснет.



Нажать и удерживать

Кнопка на

стеклянной полке

Стерилизация ВКЛ

RU

Зона сохранения свежести V-tech

- Технология V-TECH позволяет сохранять мясо, морепродукты и другие продукты свежими без замораживания.
- Птицу и мясо можно хранить в режиме "Мясо". Чтобы обеспечить вкусовые качества мяса, перед хранением его рекомендуется герметично закрывать.
- Ящик сохранения свежести V-TECH — эксперт по сохранению мяса; Радарный миллисекундный датчик температуры напрямую определяет температуру точки замерзания пищевых материалов, а в сочетании с интеллектуальной технологией облачного сохранения Midea V-TECH он может сохранять первоначальный вкус мяса в течение 7 дней без замерзания.
- Большой объем ящика позволяет хранить больше пищевых продуктов, а двухслойная конструкция обеспечивает раздельное хранение различных продуктов для предотвращения перекрестного заражения и смешивания запахов.

Модуль очистки воздуха PST+

- Уникальная интеллектуальная технология очистки PST+, используемая в холодильнике Midea, позволяет быстро удалять запахи, обеспечивая степень стерилизации до 99,999 % и удаление до 99,9% вирусов и бактерий. Она также имеет функцию очистки воздуха от этиленов и сульфидов для комплексной защиты здоровья вас и вашей семьи.
- Срок службы устройства с функцией удаления запаха составляет десять лет (подтверждено заводскими испытаниями), без необходимости замены расходных материалов.

Модуль удаления запахов в морозильной камере

- На прокладке двери расположен модуль удаления запаха и стерилизации, который эффективно уничтожает запах и бактерии.

Сохранение настроек при отключении питания

- В случае перебоев с электричеством, система запомнит последние настройки и автоматически вернется к ним при возобновлении питания.

Индикация неисправностей

- Следующие предупреждения, появляющиеся на дисплее, указывают на неисправности холодильника. Несмотря на то, что холодильник может по-прежнему работать при данных неисправностях, необходимо как можно скорее обратиться в сервисную организацию для проведения ремонта и обслуживания, чтобы обеспечить оптимальную работу устройства.

ОБРАТИТЕ ВНИМАНИЕ

- Чтобы отключить или включить мелодию открытия двери: одновременно нажмите и удерживайте кнопки установки температуры в холодильной и морозильной камерах на 3 секунды (по умолчанию звук включен).
- Отключить предупредительный сигнал открытой двери невозможно.

Комбинация индикаторов	Неисправность
Мигают индикаторы холодильной камеры 8°C и кнопка холодильной камеры	Неисправность датчика температуры в холодильной камере
Мигают индикаторы морозильной камеры -16°C и кнопка морозильной камеры	Неисправность датчика температуры в морозильной камере
Мигает индикатор холодильной камеры 4°C	Неисправность датчика или разрыв цепи датчика левого ящика холодильной камеры
Мигает индикатор холодильной камеры 6°C	Неисправность датчика окружающей температуры
Мигает индикатор холодильной камеры 2°C	Неисправность датчика влажности
Мигает индикатор морозильной камеры -18°C	Неисправность датчиков замораживания и оттаивания
Мигают кнопки холодильной и морозильной камер	Ошибка передачи данных платы управления
Мигают индикаторы морозильной камеры -20°C и кнопка управления левым ящиком внутри холодильной камеры	Неисправность соединения между левым и правым ящиками
Мигают индикаторы морозильной камеры -24°C и кнопка управления правым ящиком внутри холодильной камеры	Неисправность соединения между ящиками холодильной камеры и платой управления

Советы по хранению

Морозильная камера

- Морозильник предназначен для хранения продуктов, замороженных при очень низкой температуре, длительного хранения замороженных продуктов и производства льда.
- Используйте лотки на дверце морозильной камеры только для хранения замороженных продуктов, а не для хранения теплых продуктов, предназначенных для замораживания.
- Не кладите свежие и замороженные продукты рядом друг с другом.
- Замороженные продукты могут оттаять.
- Обратите внимание на класс вашей морозильной камеры (число звездочек). От этого зависит время хранения продуктов в ней.
- При замораживании свежих продуктов (таких как мясо, рыба, фарш и т.п.) разделите их на порции, которые можно использовать одновременно.
- Хранение замороженных продуктов: инструкции обычно указаны на упаковках, и их необходимо соблюдать. При отсутствии информации на упаковке продукты не должны храниться дольше трех месяцев с момента покупки.
- При покупке замороженных продуктов убедитесь, что они были заморожены при подходящей температуре и что упаковка не повреждена.
- Замороженные продукты должны храниться в подходящей упаковке, чтобы сохранить их качество. Размороженные продукты подлежат скорейшему употреблению и не должны замораживаться повторно.
- Если на упаковке замороженных продуктов видны следы влаги или вздутия, они могли храниться при неправильной температуре и содержимое испортилось.
- Размораживайте продукты при комнатной температуре или в холодильной камере. Для быстрого размораживания можно воспользоваться соответствующей функцией микроволновой печи.
- Срок хранения замороженных продуктов зависит от температуры в помещении, настройки термостата, частоты открывания дверцы морозильной камеры, типа продуктов и времени транспортировки продуктов из магазина в дом. Всегда следуйте инструкциям, указанным на упаковке продуктов, и никогда не превышайте максимальное время хранения.

Холодильная камера

- Чтобы уменьшить влажность и образование инея, никогда не помещайте жидкости в холодильник в незапечатанных контейнерах. Иней имеет тенденцию концентрироваться в самых холодных частях испарителя. Хранение жидкостей без крышки приводит к более частому размораживанию.
- Никогда не кладите теплые продукты в холодильник. Сначала их следует охладить до комнатной температуры, а затем разместить в холодильнике таким образом, чтобы обеспечить достаточную циркуляцию воздуха.
- Продукты или пищевые контейнеры не должны касаться задней стенки холодильной камеры, поскольку они могут примерзнуть к стене. Старайтесь как можно реже открывать дверцу холодильника.
- Мясо и чищеную рыбу (упакованные в полиэтиленовый пакет или пленку) можно поместить в холодильник, для употребления в течение 1-2 дней.
- Фрукты и овощи без упаковки можно размещать только в отсеке, предназначенном для свежих фруктов и овощей.





Рекомендованная температура

Оптимальная температура для хранения продуктов:

- Холодильная камера: 4 °C , Морозильная камера: -18 °C

ОБРАТИТЕ ВНИМАНИЕ

Оптимальная настройка температуры каждой камеры зависит от температуры окружающей среды. Вышеуказанная температура основана на температуре окружающей среды 25 °C.

Номер	Тип отделения	Температура хранения [°C]	Рекомендуемые продукты
1	Холодильная камера	+2 ≤ +8	Яйца, приготовленная пища, упакованная пища, фрукты и овощи, молочные продукты, пирожные, напитки и другие продукты, не подходящие для замораживания.
2	 Морозильная камера	≤-18	Морепродукты (рыба, креветки, моллюски), пресноводные водные продукты и мясные продукты (рекомендованный срок хранения 3 месяца, чем дольше срок хранения, тем хуже вкусовые и питательные свойства), замороженные свежие продукты.
3	 Морозильная камера	≤-18	Морепродукты (рыба, креветки, моллюски), и мясные продукты (рекомендуется хранить не более 3 месяцев, чем дольше срок хранения, тем хуже вкусовые и питательные свойства), подходит для замороженных свежих продуктов.
4	 Морозильная камера	≤-12	Морепродукты (рыба, креветки, моллюски), и мясные продукты (рекомендуется хранить не более 3 месяцев, чем дольше срок хранения, тем хуже вкусовые и питательные свойства), подходит для замороженных свежих продуктов.
5	 Морозильная камера	≤-6	Морепродукты (рыба, креветки, моллюски), и мясные продукты (рекомендуется хранить не более 3 месяцев, чем дольше срок хранения, тем хуже вкусовые и питательные свойства), подходит для замороженных свежих продуктов.
6	Низкотемпературное отделение	-6 ≤ 0	Свежая свинина, говядина, рыба, курица, некоторые фасованные полуфабрикаты и т. д. (рекомендуется есть в течение одного дня, желательно не более 3 дней). Частично упакованные обработанные пищевые продукты (незамораживаемые продукты).
7	Низкотемпературный ящик	-2 ≤ +3	Свежая/замороженная свинина, говядина, курица, рыба и т.д. (рекомендуется хранить при температуре около 0°C и употребить в течение 2 дней но не более 7 дней, ниже 0°C и выше 0°C). Морепродукты рекомендуется хранить при температуре не выше 0°C не более 15 дней.
8	Зона свежести	0 ≤ +4	Свежая свинина, говядина, рыба, курица, приготовленная пища и т. д. (рекомендуется употребить в течение одного дня, желательно не более 3 дней)
9	Винная камера	+5 ≤+20	Красное вино, белое вино, игристое вино и т.д.

ОБРАТИТЕ ВНИМАНИЕ

Храните различные продукты в соответствующих камерах или согласно рекомендованной температуре их хранения.

ЧИСТКА И УХОД

Размораживание

- Холодильник выполнен по принципу воздушного охлаждения и поэтому имеет функцию автоматического размораживания. Иней, образовавшийся из-за смены времени года или температуры, также можно удалить вручную, отключив прибор от источника питания или протерев его сухим полотенцем.

Чистка дверных лотков

- Сожмите лоток обеими руками в направлении стрелок на рисунке и подтолкните его вверх, после чего вы сможете его вынуть.
- После мытья лотка, вы можете отрегулировать высоту установки в соответствии с вашими требованиями.

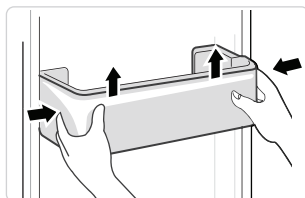

Чистка стеклянных полок

- Поднимите задний конец полки, чтобы вынуть ее из стопора (см. рис. I).
- Извлеките полку наружу и поверните ее до вертикального положения (см. рис. II).
- После установки полки вертикально, слегка задвиньте ее в зазор между корпусом холодильника и дверью (см. рис. III), а затем поверните на 90° (см. рис. IV), после чего ее можно вынуть. Рекомендуется сперва снять соответствующие дверные лотки.
- После очистки стеклянной полки поместите ее горизонтально на направляющие и надавите внутрь, пока стопор не войдет в паз. На некоторых моделях продукции можно регулировать высоту установки.

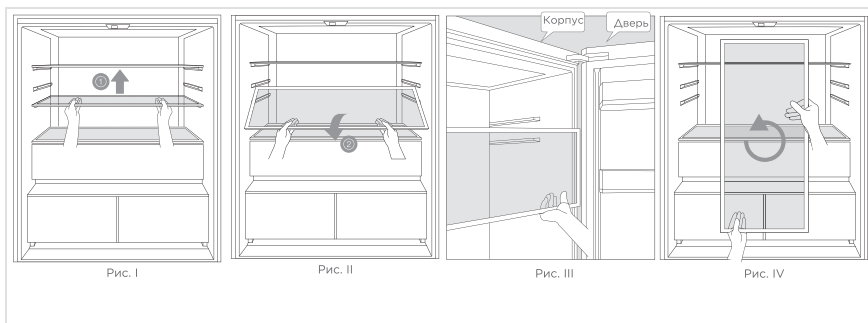

- Установка производится в обратной последовательности. Убедитесь, что полки установлены правильно.

RU

Чистка ящиков

- Удалите содержимое ящика. Возьмитесь за ручку ящика и вытяните его полностью до упора.
- Поднимите ящик и выньте его.

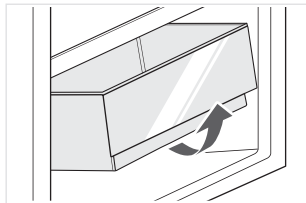

ОБРАТИТЕ ВНИМАНИЕ

Для очистки рекомендуется использовать мягкую ткань или губку, смоченную водой и неагрессивными нейтральными моющими средствами. Морозильную камеру необходимо очистить чистой водой и сухой тканью. Откройте дверцу для естественной сушки перед включением питания. Не используйте для чистки холодильника жесткие щетки, чистые стальные шарики, проволочные щетки, абразивы, такие как зубная паста, органические растворители (например, спирт, ацетон, банановое масло и т. д.), кипяток, кислотные или щелочные средства, поскольку это может привести к повреждению поверхности и внутренних частей холодильника.

Отключение

Перебои с электричеством:

В случае перебоев с электричеством, продукты внутри холодильника могут храниться в течение нескольких часов, даже летом. Во время вынужденного отключения следует сократить количество открываний двери холодильника, а также не загружать прибор новыми продуктами.

Длительное неиспользование:

При длительном неиспользовании прибора устройство должно быть отключено от сети и вымыто. Двери необходимо оставить приоткрытыми для предотвращения возникновения неприятного запаха.

Перемещение:

Перед перемещением холодильника полностью извлеките содержимое прибора, закрепите стеклянные полки, ящик для овощей, выдвигаемые ящики холодильника и другие детали клейкой лентой, и затяните ножки прибора. Закройте двери и заклейте их скотчем. Во время перевозки прибор нельзя класть вверх ногами или горизонтально, также нельзя его трясти, наклон во время перевозки не должен превышать 45°.

ОСТОРОЖНО

Прибор должен работать непрерывно после запуска. Старайтесь как можно реже прерывать работу холодильника; в противном случае срок службы может сократиться.

Продукты могут безопасно храниться несколько часов даже летом при отключении электроэнергии; рекомендуется уменьшить частоту открытия двери.

УСТРАНЕНИЕ НЕИСПРАВНОСТЕЙ

Ниже в таблице приведен перечень простейших неисправностей, которые вы можете устранить самостоятельно.

Если неисправность устранить не удастся, обратитесь к специалистам ремонтного предприятия.

Проблема	Возможные причины	Решение
Холодильник не работает	Питание не включено. Вилка вставлена неплотно. Низкое напряжение, сбой в подаче электроэнергии или короткое замыкание	Плотно вставьте вилку шнура питания. Проверьте домашнюю электросеть
Свет не горит	Прибор не включен. Неисправность лампы	Отключите и снова подключите прибор к сети. Замените лампу освещения
Фрукты или овощи заморозились	Были ли продукты помещены в заднюю часть холодильника? В районе задней стенки температура самая низкая. Фрукты и овощи положены в низкотемпературную зону или ящик	Не размещайте продукты, которые могут легко заморозиться, в задней части холодильной камеры. Низкотемпературные зоны предназначены только для мяса/рыбы
Переохлаждение	Температура установлена неправильно	Установите более высокую температуру
Длительное время работы компрессора	Высокая температура окружающей среды приводит к длительному времени работы. Помещено слишком большое количество еды за один раз. Положены неостывшие продукты. Слишком частое открывание двери. Слай инея внутри слишком толстый	Это нормальное явление. Не кладите слишком много еды за один раз. Прежде чем загружать продукты, подождите, пока они остынут. Не открывайте дверь слишком часто Разморозьте прибор
Дверь не закрывается полностью	Продукты блокируют закрытие двери. Слишком много продуктов в камере. Уплотнитель двери деформирован	Не кладите слишком много еды. Установите прибор устойчиво. Нагрейте дверной уплотнитель при помощи фена или горячей воды, затем охладите его для восстановления геометрии
Нагревание наружных стенок	Во время работы прибора тепло рассеивается наружу через металлические трубки внутри корпуса. Более высокие температуры окружающей среды летом приводят к повышению температуры внешних стенок	Более высокая температура на внешних стенках - это нормально. Увеличьте пространство для рассеивания тепла или поместите прибор в более проветриваемое и прохладное место
Нагревание балок корпуса	Внутри балок находятся металлические трубки, а выделяемое из трубок тепло преобразовывает конденсат	Это нормальное явление
Посторонние запахи	Испорченная еда. Продукты с сильным запахом. Грязь в камере	Очистите и удалите все испорченные продукты. Убедитесь, что продукты с сильным запахом упакованы герметично. Почистите камеру
Фактическая температура отличается от заданной	После закладки теплых продуктов, температура в камере временно повысится. После установки новой температуры пройдет некоторое время, пока температура в камере не достигнет заданной, если дверь не открыта После стабилизации температуры фактические температуры в разных местах отсека могут отличаться примерно на $\pm 3^{\circ}\text{C}$	Это нормальное явление. Подождите некоторое время, прежде чем проверять фактическую температуру

RU

Проблема	Возможные причины	Решение
Конденсат на поверхности прибора	Конденсат может образовываться при высокой влажности в помещении.	Это нормальное явление. Вытрите конденсат сухой тканью
Конденсат внутри камер	Холодильник поддерживает высокую влажность, чтобы овощи и другие продукты оставались свежими. В помещении слишком высокая влажность, двери часто открываются. Уплотнитель двери не герметичен	Вытрите конденсат сухой тканью. Не открывайте двери слишком часто и не держите их открытыми слишком долго. Убедитесь, что уплотнитель двери чистый и находится в правильном положении
Намерзание вокруг вентиляционных отверстий	Дверь не закрыта должным образом. Уплотнитель двери не герметичен	Убедитесь, что продукты не загораживают дверь. Убедитесь, что уплотнитель двери чистый и находится в правильном положении
Дверь открывается с трудом	Разница в давлении воздуха внутри и снаружи камеры холодильника иногда может затруднить открытие двери.	Подождите несколько секунд, а затем попытайтесь медленно открыть дверь.
Лед не производится (для моделей с льдогенератором)	Функция приготовления льда не включена. В прибор не поступает вода. Водопроводная труба пережата. Подключение водопроводной трубы установлено неправильно. Напор воды слишком низкий	Включите льдогенератор. Проверьте, есть ли подача воды. Распрямите перегибы трубы. Проверьте подключение воды. Проверьте напор воды, а также не засорен ли входной фильтр

При нормальной работе холодильника могут быть слышны определенные звуки, которые являются нормальным явлением.

- Шум, вызванный неровной установкой прибора – отрегулируйте его по уровню с помощью регулируемых передних ножек. Также можно подложить под задние ролики прокладки из мягкого материала, особенно, если прибор стоит на керамическом полу.
- Шум и вибрация от контакта с соседними предметами мебели – отодвиньте холодильник.
- Скрип ящиков или полочек – выньте и поставьте обратно ящик или полку.
- Дребезжание бутылок – раздвигайте бутылки внутри камеры.
- Гудение и щелчки: Компрессор может издавать эти звуки во время работы, причем гудение особенно громкое при запуске или остановке. Это нормальное явление.
- Потрескивание и бульканье: Хладагент, протекающий внутри прибора, может издавать потрескивание и бульканье, что также является нормальным явлением.

ТЕХНИЧЕСКАЯ ИНФОРМАЦИЯ

- Срок службы прибора составляет 10 лет со дня продажи через розничную торговую сеть.
В течение этого времени изготовитель обеспечивает потребителю возможность использования товара по назначению, а также выпуск и поставку запасных частей в торговые и ремонтные предприятия. В случае отсутствия штампа магазина срок службы исчисляется со дня изготовления.
- Условия хранения – по группе 1(Λ) по ГОСТ 15150. Приборы должны храниться в упакованном виде в сухих, проветриваемых помещениях при температуре воздуха от 5 °С до 40 °С и относительной влажности воздуха до 80 % (для 25 °С).
- Гарантийные обязательства на прибор изложены в гарантийном талоне. Ремонт у лиц, не имеющих специального разрешения, запрещен!
- Все технические усовершенствования будут учтены в новой версии руководства по эксплуатации, которое Вы сможете найти на нашем сайте **midea.com**. Внешний вид изделия и цвет могут быть изменены производителем без предварительного уведомления.

RU

Информация о сертификации:	Данный продукт соответствует техническим регламентам: ТР ТС 004/2011 "О безопасности низковольтного оборудования" ТР ТС 020/2011 "Электромагнитная совместимость технических средств" ТР ЕАЭС 037/2016 "Об ограничении применения опасных веществ в изделиях электротехники и радиоэлектроники"
Изготовитель:	Хэфэй Хуалин Ко., Лтд. №176, Цзинсю Роад, Экономз энд Текнолоджикал Девелопмент Ареа, Хэфэй, пров. Аньхой, Китай Сделано в Китае
Импортер в РФ:	ООО "Ориент Хоусхолд Аплиансес" Адрес: 127015, Москва, ул. Новодмитровская, д.2, стр.1 Информационно-справочная служба: 7(800) 777-00-88 midea.com/ru



Дату изготовления изделия Вы можете определить по серийному номеру, указанному на изделии и в гарантийном талоне в формате XXX-XXXXXXX-ГМДД-XXXXXXX, где Г - год (его последняя цифра), М - месяц (1-9, А, В, С), ДД - дата, X - другие символы номера. Пример: 340-79662901-0В17-1320026, дата производства: 17 ноября 2020 г.

ЛИСТ ПОДЯКИ

Дякуємо, що обираєте Midea! Перед використанням вашого нового продукту Midea, будь ласка, уважно прочитайте цей посібник, щоб переконатися, що ви знаєте, як безпечно користуватися функціями, якими володіє ваш новий прилад.

ЗМІСТ

ЛИСТ ПОДЯКИ	01
ТЕХНІЧНІ ХАРАКТЕРИСТИКИ	02
ОГЛЯД ТОВАРУ	03
МОНТАЖ ВИРОБУ	04
ІНСТРУКЦІЯ З ЕКСПЛУАТАЦІЇ	09
ЧИЩЕННЯ ТА ОБСЛУГОВУВАННЯ	16
УСУНЕННЯ НЕСПРАВНОСТЕЙ	18
ДОДАТОК	21

ТЕХНІЧНІ ХАРАКТЕРИСТИКИ

Модель виробу	MDRF705BIE
Номинальна Напруга/Частота	220-240V~/50Hz
Номинальний Струм	1,8А
Загальний Обсяг	534L
Об'єм Відділення Для Зберігання Свіжих Продуктів	359L
Чотиририрковий Об'єм Купе	175L
Ємність для Заморожування	8kg/24h
Час Підвищення Температури	7h
Габаритні Розміри (W x D x H)	833x600x1910mm



Модель Модуля бездротової мережі	MWB-S-WB01
Стандартний	IEEE 802.11b/g/n
Тип Антени	Друкована друкована плата антена
Діапазон Частот	2400-2483,5 MHz
Контроль Температури	0°C ~ 85 °C Експлуатація вологість: 10%-85%
Вхідна Потужність	DC5V/500mA Максимальна Потужність передачі: <20dBm

UA

ОГЛЯД ТОВАРУ

Назви компонентів

Нормальний тип

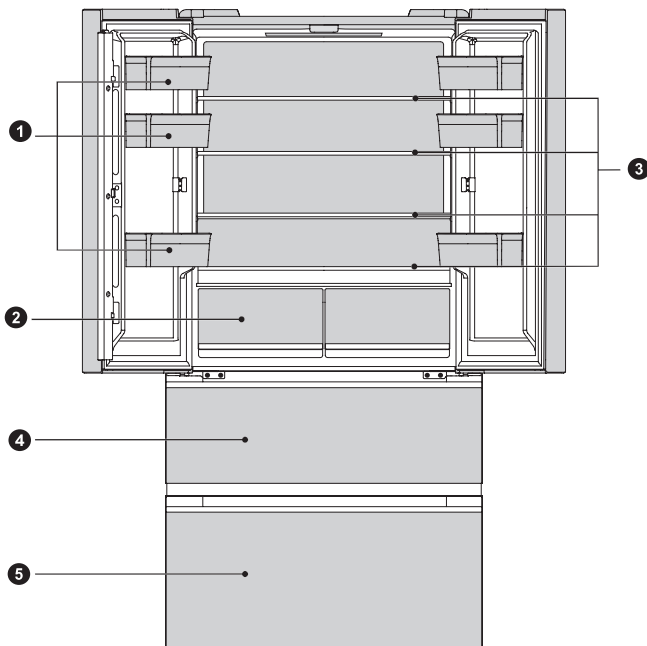

- | | | | |
|---|----------------------------|---|--------------------------|
| 1 | Дверний лоток | 4 | Верхня морозильна камера |
| 2 | Висувний ящик холодильника | 5 | Нижня морозильна камера |
| 3 | Скляна Полиця | | |

● УВАГА

Зображення вище лише для ознайомлення. Фактична конфігурація залежатиме від фізичного продукту або заяви дистриб'ютора.

UA

МОНТАЖ ВИРОБУ

Інструкція з Встановлення

Для холодильного обладнання кліматичного класу

- Цей холодильний прилад призначений для використання в діапазоні температур навколишнього середовища, зазначеному в наступній таблиці, залежно від кліматичного класу.
- Виріб може не працювати належним чином за температур поза межами зазначеного діапазону.
- Ви можете знайти кліматичний клас на етикетці продукту.

Клас	Символ	Діапазон температур навколишнього середовища °C	
		IEC 62552 (ISO 15502)	ISO 8561
Розширений помірний	SN	від +10 до +32	від +10 до +32
Помірний	N	від +16 до +32	від +16 до +32
Субтропічний	ST	від +16 до +38	від +18 до +38
Тропічний	T	від +16 до +43	від +18 до +43

Діаграма потреби в просторі (коли двері відкриті та коли двері закриті)

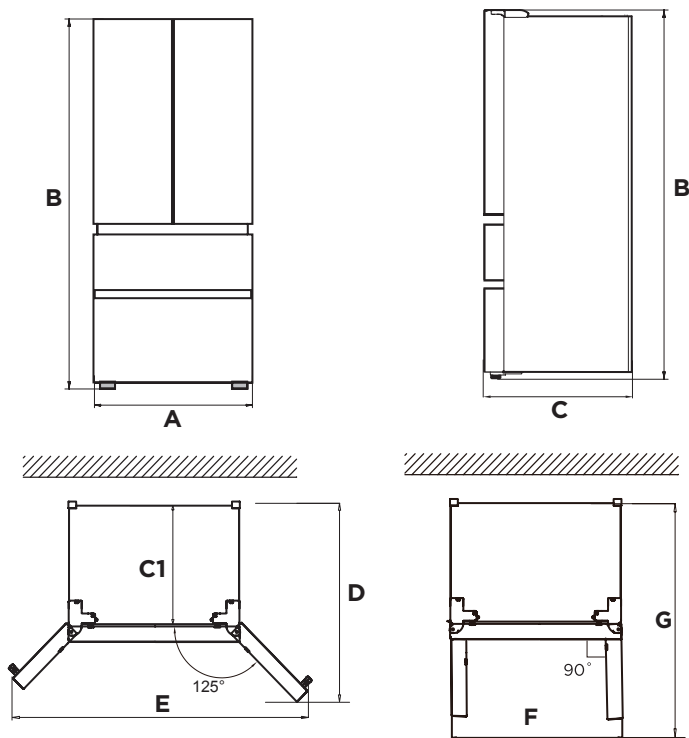



UA

Шир- ина	Зага- льна Вис- ота	Глиб- ина	Без дверей	Глибинні відкриття дверей 125°	Ширин відкриття дверей 125°	Ширин відкриття дверей 90°	Глибинні дверцята відкрива- ються на 90°
A	B	C	C1	D	E	F	G
833	1910	600	540	930	1280	833	980

Примітка: Всі розміри в мм.

Вирівнювальні ніжки

- Щоб уникнути вібрації, прилад повинен бути вирівняний.
- Якщо потрібно, відрегулюйте ніжки для вирівнювання, щоб компенсувати нерівності підлоги.
- Передня частина повинна бути трохи вищою за задню, щоб полегшити закриття дверей.
- Вирівнювальні ніжки можна легко повернути, злегка нахиливши шафу.
- Поверніть вирівнювальні ніжки проти годинникової стрілки , щоб підняти пристрій, і за годинниковою стрілкою , щоб опустити його.

Вирівнювальні двері

- Запобіжні заходи перед використанням:
- Перед використанням приладдя слід переконаватися, що холодильник відключено від джерела живлення.
- Перед регулюванням воріт необхідно взяти заходів для запобігання травмуванню людей. схема вирівнювання корпусу воріт.

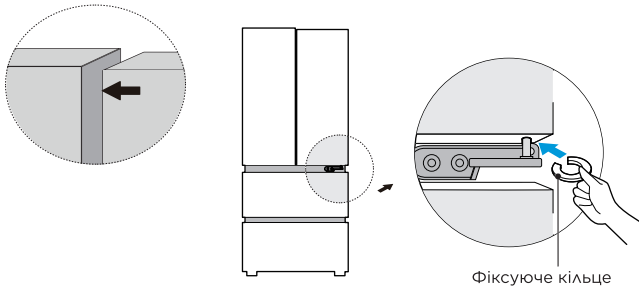

- Підніміть нижні двері до рівня верхніх дверей;
- Вставте кріпильне кільце з комплекту за допомогою плоскогубців у щілину між петлею-втулкою та нижньою петлею. Кількість кріпильних кілець, які потрібно вставити, залежить від зазору.

Переміщення приладу

- Вийміть усі предмети з приладу.
- Витягніть вилку живлення, вставте та закріпіть її в гак для розетки ззаду або вгорі приладу.
- Заклейте скотчем такі деталі, як полиці та дверна, щоб уникнути падіння під час переміщення приладу.
- Обережно переміщуйте прилад більше ніж двома людьми. Під час транспортування приладу на великі відстані тримайте його вертикально.

● УВАГА

Запобіжні заходи перед використанням:

Перед внесенням змін холодильник необхідно відключити від електромережі. слід взяти заходів обережності, щоб запобігти будь-яким травмам.

Розміщення Холодильника

- Для забезпечення нормальної роботи холодильника навколо нього повинно бути достатньо місця для підтримки циркуляції повітря: відстань більше або дорівнює 8 мм у верхній частині холодильника, і відстань більше або дорівнює 4 мм з обох боків.

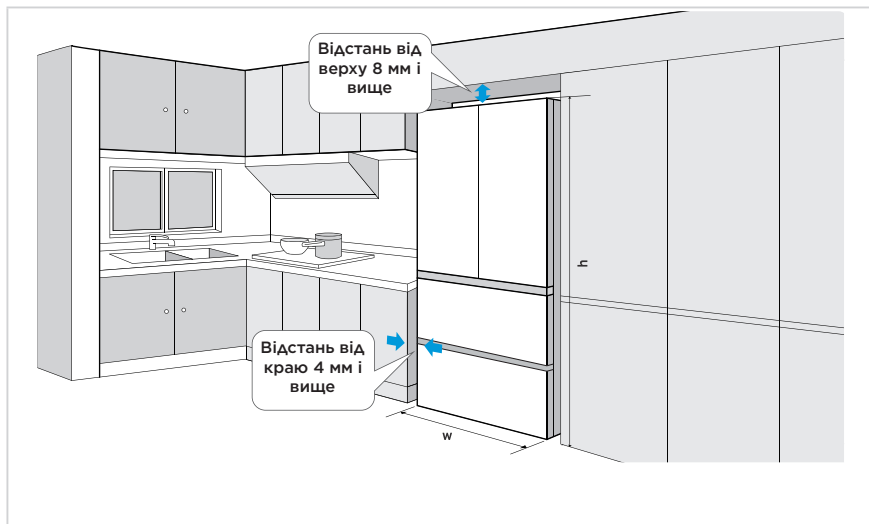

Зміна світла

- Будь-яка заміна або технічне обслуговування світлодіодних ламп повинні проводитися виробником, його сервісним агентом або кваліфікованою особою.

УВАГА

Цей продукт містить джерело світла класу енергоефективності (G).

Підключення приладу

Після встановлення приладу підключіть вилку живлення до розетки.

УВАГА

Після підключення шнура живлення (або вилки) до розетки зачекайте 2-3 години, перш ніж класти їжу в прилад. Якщо ви додасте їжу до того, як прилад повністю охолоне, вона може зіпсуватися.

Поради щодо енергозбереження

- Не розміщуйте прилад поблизу плит, радіаторів або інших джерел тепла. При високій температурі навколишнього середовища компресор працює частіше і довше, що призводить до збільшення енергоспоживання.
- Переконайтеся, що є достатня вентиляція біля основи приладу, з боків і ззаду приладу.
- Будь ласка, дотримуйтеся також розмірів відстаней, наведених у розділі «Монтаж».
- Розташування шухляд, полиць і лотків, як показано в огляді продукту, забезпечує найбільш ефективне використання енергії, і його слід зберігати, наскільки це можливо.
- Щоб отримати більше місця для зберігання (наприклад, для великих охолоджених/заморожених продуктів), середні шухляди та полиці можна зняти. Верхні та нижні шухляди і полиці за потреби виймаються в останню чергу.
- Рівномірно заповнена холодильна/морозильна камера сприяє оптимальному використанню енергії.
- Дайте теплій їжі охолонути, перш ніж класти її в холодильну/морозильну камеру. Їжа, яка вже охолола, підвищує енергоефективність.
- Дозвольте замороженим продуктам розморозитися в холодильній камері. Холод заморожених продуктів зменшує споживання енергії в холодильній камері і, таким чином, підвищує енергоефективність.
- Відкривайте дверцята лише на короткий час, щоб мінімізувати втрати холоду. Коротке відчинення та правильне зачинення дверей зменшує споживання енергії.
- Встановлення температури не нижче необхідної сприяє оптимальному використанню енергії.
- Ущільнювачі дверцят вашого приладу повинні бути ідеально цілими, щоб дверцята закривалися належним чином, а споживання енергії не збільшувалося без потреби.

ІНСТРУКЦІЯ З ЕКСПЛУАТАЦІЇ

Панель управління

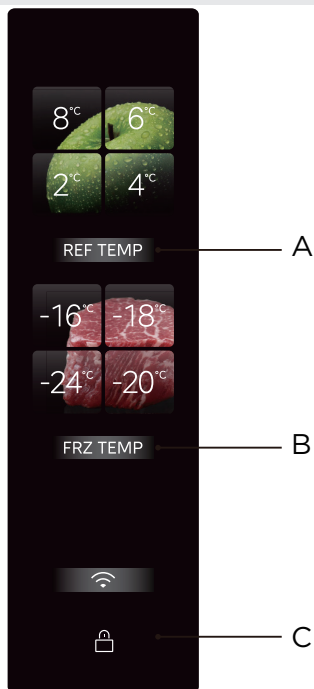

UA

	Кнопка
A	Налаштування температури в холодильнику
B	Налаштування температури морозильної камери
C	Кнопка Lock/Unlock (Блокування /Розблокування)

● УВАГА

Фактична панель керування може відрізнятися від моделі до моделі.

- Панель управління автоматично вимикається для економії електроенергії.

Початкове ввімкнення

- Після першого увімкнення холодильника загоряється екран дисплея, і холодильну або морозильну камеру можна налаштувати відповідно до потреб сім'ї. Для отримання інструкцій з регулювання, будь ласка, зверніться до розділу налаштування температури на цій сторінці.

Блокування/Розблокування

- У заблокованому стані натисніть і утримуйте кнопку [Блокування/Розблокування] протягом 3 секунд, щоб увійти в розблокований стан, і пролунає звуковий сигнал розблокування.

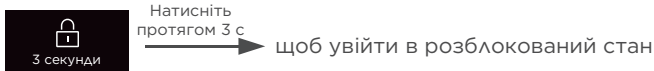

- У розблокованому стані натисніть і утримуйте кнопку [Блокування/Розблокування] протягом 3 секунд, щоб перейти в заблокований стан, і пролунає звуковий сигнал блокування.

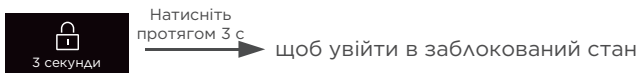

- За винятком операції ввімкнення звукового сигналу, яку можна виконати в заблокованому стані, наступні операції з кнопками повинні виконуватися в розблокованому стані; інакше буде подано звуковий сигнал про помилку.

Налаштування температури охолодження/заморожування

- Натисніть кнопку регулювання температури охолодження, щоб відрегулювати температуру холодильного відділення. При кожному натисканні кнопки охолодження температура змінюється один раз;



- Він набуде чинності після блокування.
- Натисніть кнопку регулювання температури заморожування, щоб відрегулювати температуру холодильного відділення. При кожному натисканні кнопки охолодження температура змінюється один раз;

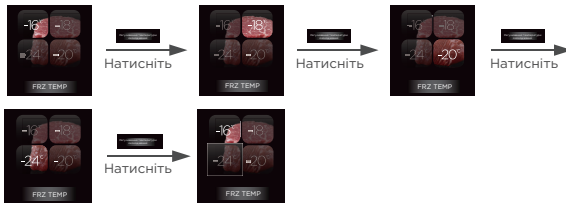

- Він набуде чинності після блокування.
- Одночасно натисніть кнопку **REF TEMP** + **Wi-Fi** для 4S, щоб увійти/вийти з режиму вимкнення охолодження. Коли він вимкнений, зона охолодження гасне.
- Після вимкнення знову натисніть і утримуйте кнопку **REF TEMP** + **Wi-Fi** протягом 4S, щоб увімкнути функцію охолодження, яка відобразиться на екрані.
- Ви можете натиснути, щоб закрити холодильне відділення в Smarthome. Після вимкнення морозильна камера працюватиме нормально, а холодильна більше не охолоджуватиметься. Він працюватиме нормально після повторного ввімкнення.

Налаштування режиму суперохолодження

- Натисніть і утримуйте кнопку **REF TEMP** протягом 3S, індикатор 2°C горить завжди, а інші індикатори охолодження вимкнені. Холодильна камера працює в режимі суперохолодження.

Налаштування режиму суперзаморозки

- Натисніть і утримуйте кнопку **FRZ TEMP** протягом 3S, індикатор -24°C завжди горить, а інші індикатори заморожування вимкнені. Морозильна камера працює в режимі швидкого заморожування.

IPL Очищення Ящик

- IPL Очищення Ящик може миттєво стерилізувати та видаляти віруси протягом 3 хвилин, не порушуючи початкову свіжість харчових матеріалів; він може миттєво вбивати бактерії та віруси на поверхні харчових матеріалів, проникаючи та опромінюючи харчові матеріали миттєвим імпульсом сильного світла, який може ефективно стерилізувати 99,999% за 3 хвилини, і може безпосередньо стерилізувати харчові матеріали через звичайні пакувальні пакети, що зручно для використання; 3-хвилинну імпульсну стерилізацію потрібно запустити вручну. Після закриття дверцят для стерилізації на 3 хвилини функція автоматично вимкнеться, а екран дисплея згасне.

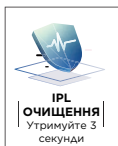

натисніть і утримуйте
 →
 Кнопка керування скляною перегородкою

Режим IPL ОЧИЩЕННЯ увімкнено

Свіжа шухляда V-tech

- Надаємо вам досвід збереження м'яса, морепродуктів та інших продуктів свіжими без заморожування.
- У м'ясному режимі можна зберігати птицю і худобу. Щоб гарантувати смак м'яса, перед зберіганням його рекомендується закупорити.
- Свіжа шухляда V-tech - експерт із збереження м'яса; мілісекундне радіолокаційне вимірювання температури безпосередньо визначає температуру точки замерзання харчових матеріалів і в поєднанні з інтелектуальною технологією збереження хмар Midea V-TECH може зберігати оригінальний смак м'яса протягом 7 днів без заморожування.
- Конструкція великого об'єму дозволяє зберігати більше харчових матеріалів, а двошарова конструкція відповідає розділеному зберіганню різних харчових матеріалів, щоб запобігти перехресному зараженню та змішуванню запахів.

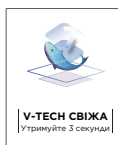

натисніть і
утримуйте
Кнопка керування
скляною
перегородкою

Увімкнено режим V-TECH СВІЖА

Модуль очищення PST+

- Унікальна інтелектуальна технологія очищення PST+ холодильника Midea може швидко позбутися запаху зі швидкістю стерилізації до 99,999% і швидкістю видалення вірусів до 99,9%. Він також має функцію видалення етилену та сульфідів для повного захисту здоров'я вас і вашої родини
- Термін служби пристрою з функцією видалення запаху становить десять років (прискорене старіння, імітаційний тест) без витратних матеріалів і заміни.

Модуль видалення замерзлого запаху

- На дверцятах розміщено модуль видалення запаху та стерилізації, який може ефективно знищувати запах і бактерії.

Сигналізація про відкриття дверей і звукове сповіщення про відкриття дверей

- Якщо двері холодильника не закриваються протягом 120 секунд, пролунає короткий звуковий сигнал, який сповістить, що двері не зачинено. Будь ласка, закрийте двері вчасно або натисніть будь-яку кнопку в робочій області екрана дисплея, щоб вимкнути звуковий сигнал.

Пам'ять про збій живлення

- Коли холодильник знову увімкнеться після збою живлення, налаштування температури та статус налаштування режиму на екрані дисплея до збою живлення буде відновлено.

Індикація несправностей

- Наступні попередження, які відображаються на екрані, вказують на відповідні несправності холодильника. Хоча холодильник може як і раніше виконувати функцію холодного зберігання з даними несправностями, користувач повинен звернутися до фахівця з технічного обслуговування для проведення ремонту, щоб забезпечити оптимальну роботу пристрою.

Код Несправності	Опис Несправності
Індикатор охолодження 8°C та індикатор кнопки refrigerating (охолодження) блимають	Несправність датчика охолодження
Лампа заморожування -16°C і кнопка freezing (заморожування) блимають	Несправність датчика замерзання
Індикатор охолодження 4°C блимає	Несправність мікрокристала головного датчика або мікрокристала 1 датчика
Індикатор охолодження 6°C блимає	Несправність датчика температури навколишнього середовища
Індикатор охолодження 2°C блимає	Несправність датчика вологості
Індикатор заморожування -18°C блимає	Несправність датчика заморожування та розморожування
Індикатор кнопки refrigerating (охолодження) та індикатор кнопки freezing (заморожування) блимають	Несправність зв'язку з головним дисплеєм
Морозильна лампа -20°C і мікрокристал спалах лампи на платі	Несправність мікрокристалу та імпульсного зв'язку
Морозильна лампа -24°C та імпульсна плата спалах лампи	Несправність імпульсного та основного зв'язку керування

Поради щодо зберігання продуктів харчування

Морозильна камера

- Морозильна камера призначена для низькотемпературного заморожування продуктів, тривалого зберігання заморожених продуктів, а також для виробництва кубиків льоду.
- Зверніть увагу на класифікацію зірок (4 зірки, 2 зірки та 1 зірка) у морозильній камері та відповідні терміни зберігання заморожених продуктів.
- Не кладіть поруч свіжі та заморожені продукти. Заморожені продукти можуть відтанути.
- Заморожуючи велику кількість свіжих продуктів (наприклад, м'ясо, рибу або нарізане м'ясо), будь ласка, розділіть їх на кілька невеликих шматків перед тим, як покласти в морозильну камеру, щоб їх можна було швидко заморозити і легко дістати.
- Дотримуйтесь термінів зберігання, рекомендованих виробниками харчових продуктів на упаковках, на упаковках відсутня інформація, продукти не повинні зберігатися в замороженому вигляді довше трьох місяців з моменту покупки.
- Купуючи заморожені продукти, переконайтеся, що вони були заморожені при відповідній температурі і що упаковка не пошкоджена.
- Заморожені продукти слід зберігати у відповідних індивідуальних упаковках, щоб запобігти зараженню сусідніх продуктів. Розморожені та розморожені продукти вживайте негайно, не заморожуйте їх повторно.
- У разі тривалого відключення електроенергії або несправності приладу вийміть заморожені продукти і перевірте, чи вони все ще придатні до вживання, а потім зберігайте їх у досить прохолодному місці або в іншому приладі.
- Щоб розморозити продукти, дістаньте їх з морозильної камери і дайте їм розморозитися при кімнатній температурі або в холодильнику. Щоб швидко розморозити їжу, можна скористатися функцією defrost (розморожування), наприклад, у мікрохвильовій печі.
- Якщо ви хочете розморозити лише частину пачки, вийміть потрібну вам частину і негайно закрийте решту пачки. Таким чином ви уникнете "опіку морозильної камери" і зменшите утворення льоду на продуктах, що залишилися.

Охолоджувальний відсік

- Щоб зменшити вологість і подальше утворення льоду, ніколи не кладіть рідину в холодильну камеру в незакритих контейнерах. Інші має тенденцію концентруватися в найхолодніших частинах випарника. Зберігання рідин без кришки призводить до того, що їх частіше доводиться розморожувати.
- Ніколи не кладіть теплі продукти в холодильну камеру. Вони повинні спочатку охолонути при кімнатній температурі, а потім бути розміщені таким чином, щоб забезпечити достатню циркуляцію повітря в холодильній камері.
- Продукти або контейнери з продуктами не повинні торкатися задньої стінки холодильника, оскільки вони можуть примерзнути до стінки. Не відчиняйте регулярно дверцята холодильника.
- М'ясо і чисту рибу (упаковані в пакет або поліетиленову плівку) можна покласти у відділення холодильника, яке можна використовувати через 1-2 дні.
- Фрукти та овочі без упаковки можна покласти в частину, призначену для свіжих фруктів та овочів.

УВАГА

- Оптимальний температурний режим кожного відділення залежить від температури навколишнього середовища. Вище оптимальної температури базується на температурі навколишнього середовища 25°C.
- Під час тестування енергоспоживання, будь ласка, вимкніть функції V-tech fresh (V-tech свіжі) та IPL purify (IPL-очищення) в холодильній камері.

Серій- ний номер	Відсіки ТИП	Цільова темпе- ратура збері- гання [°C]	Відповідне харчування
1	Холодильник	$+2 \leq x \leq +8$	Не рекомендується заморозувати яйця, приготовлену їжу, упаковану їжу, фрукти, овочі, молочні продукти, тістечка, напої та інші харчові продукти.
2	 Чотиризірковий рейтинг заморожений	$x \leq -18$	Завдяки потужності заморозування, швидкій швидкості заморозування, можна швидко заморозувати та зберігати продукти. Підходить для заморожених свіжих продуктів, таких як морепродукти (риба, креветки, молюски), прісноводні водні продукти та м'ясні продукти. Рекомендується зберігати 3 - 6 місяців, чим довше, тим гірший смак і поживність.
3	 Тризірковий рейтинг заморожений	$x \leq -18$	З можливістю заморозування. Підходить для заморожених свіжих продуктів, таких як морепродукти (риба, креветки, молюски), прісноводні водні продукти та м'ясні продукти. Рекомендовано не більше 3 місяців.
4	 Двозірковий рейтинг заморожений	$x \leq -12$	Підходить лише для середньострокового зберігання вже заморожених продуктів, наприклад, морозива. Рекомендовано не більше 1 місяця.
5	 Однозірковий рейтинг заморожений	$x \leq -6$	Підходить лише для охолодження та короткочасного зберігання невеликої кількості вже заморожених продуктів. Рекомендовано не більше 1 тижня.
6	0 зірок	$-6 \leq x \leq 0$	Свіжа свинина, яловичина, риба, курка, деякі фасовані оброблені харчові продукти тощо (рекомендовано споживати протягом того ж дня, бажано не більше ніж за 3 дні).. Частково інкапсульовані оброблені харчові продукти (продукти, що не підлягають заморозуванню).
7	Охолодити	$-2 \leq x \leq +3$	Свіжа/заморожена свинина, яловичина, курятина, прісноводні водні продукти і т.д. (7 днів нижче 0°C і вище 0°C рекомендується вживати в їжу протягом доби, бажано не більше 2 днів). Морепродукти менше 0°C протягом 15 днів, не рекомендується зберігати при температурі вище 0°C.
8	Свіжа їжа	$0 \leq x \leq +4$	Свіжа свинина, яловичина, риба, курка, варена їжа тощо (рекомендовано споживати протягом того ж дня, бажано не більше 3 днів)
9	Вино	$+5 \leq x \leq +20$	Червоне вино, біле вино, ігристе вино тощо.

UA

 **УВАГА**

будь ласка, зберігайте різні продукти відповідно до відсіків або цільової температури зберігання придбаного продукту.

ЧИЩЕННЯ ТА ОБСЛУГОВУВАННЯ

Розморозжування

- Холодильник заснований на принципі повітряного охолодження і, таким чином, має функцію автоматичного розморозжування. Мороз, що утворюється внаслідок зміни сезону або температури, можна вручну зняти шляхом відключення приладу від джерела живлення або протирання сухим рушником.

Очищення дверного лотка

- Відповідно до стрілки напрямку на фігурі, використовуйте обидві руки, щоб стиснути лоток, і натисніть його вгору, тоді ви можете вийняти його.
- Після очищення дверного лотка встановіть його в проріз на дверцятах і натисніть на нього, щоб він став на місце. У деяких моделях виробів можна регулювати висоту встановлення.

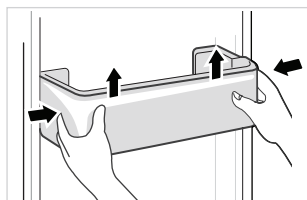

Очищення скляної полиці

- Підніміть задній кінець полиці в напрямку, щоб відокремити її від гнізда (як показано на Рис. I).
- Витягніть полицю назовні і притисніть її до вертикалі (як показано на Рис. II).
- Переведіть вертикальну полицю назовні в щілину між корпусом холодильника і дверною рамою (як показано на Рис. III), а потім поверніть на 90° (як показано на Рис. IV), щоб вийняти полицю. Рекомендується перед тим, як вийняти скляну полицю, зняти відповідний їй дверний лоток.
- Після очищення скляної полиці встановіть її горизонтально на направляючі і просуньте всередину до тих пір, поки упор не увійде в паз. У деяких моделях виробів можна регулювати висоту встановлення.

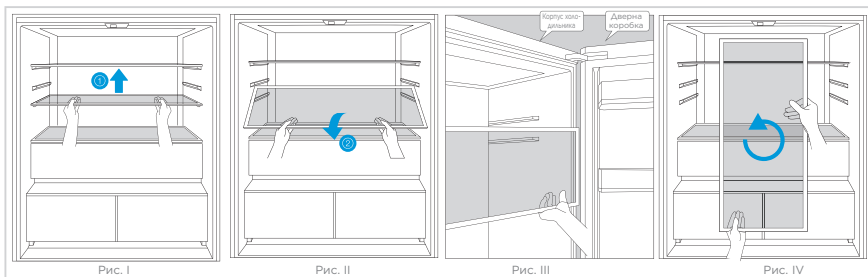

- Порядок встановлення зворотний порядку демонтажу. Після встановлення, будь ласка, перевірте, чи правильно він закріплений.

Очищення шухляди

- Вийміть вміст ящика. Візьміться за ручку ящика для і повністю витягніть його до упору.
- Підніміть шухляду та вийміть її.

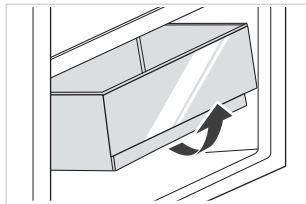

УВАГА

Для чищення рекомендується використовувати м'які рушники або губку, змочені у воді та неагресивних нейтральних миючих засобах. Морозильна камера повинна бути остаточно очищена чистою водою і сухою ганчіркою. Перед увімкненням живлення відкрийте дверцята для природного висихання. Не використовуйте жорсткі щітки, чисті сталеві кульки, дротяні щітки, абразивні засоби, такі як зубні паста, органічні розчинники (такі як спирт, ацетон, бананова олія тощо), окріп, кислоти або луги для чищення холодильника, оскільки це може призвести до пошкодження поверхні та внутрішніх елементів холодильника.

Припинити використання

Збій електроживлення:

У разі збою живлення, навіть якщо це сталося влітку, продукти всередині приладу можна зберігати протягом декількох годин; під час відключення електроживлення час відкриття дверцят необхідно скоротити, і в пристрій більше не можна класти свіжі продукти.

Не використовуйтеся довгий час:

Прилад повинен бути відключений та після цього очищений; двері залишені відкритими, щоб запобігти появі запаху.

Транспортування:

Перед переміщенням холодильника з нього слід вийняти всі предмети, зафіксувати скляні частини, ящик для овочів, полиці холодильної камери і т.ін. за допомогою клейкої стрічки, а також затягнути регулювальні ніжки. Закрийте дверцята і зафіксуйте їх клейкою стрічкою. Під час транспортування прилад не можна класти на верхню частину чи горизонтально або піддавати вібрації; кут нахилу при транспортуванні повинен бути не більше 45°.

⚠ ОБЕРЕЖНОСТІ

Пристрій повинен працювати безперервно після запуску. Як правило, робота приладу не повинна перериватися; інакше термін служби може бути знижений. Продукти можуть зберігатися протягом декількох годин навіть влітку в разі відключення електроенергії; рекомендується зменшити частоту відкривання дверцят.

УСУНЕННЯ НЕСПРАВНОСТЕЙ

Наступні прості проблеми можуть бути оброблені користувачем. Будь ласка, зателефонуйте до відділу післяпродажного обслуговування, якщо проблему не вирішено.

Проблема	Можливі Причини	Вирішення
Не працювати	Блок живлення не увімкнений, а вилка не вставлена щільно. Низька напруга, збій живлення або відключення частини ланцюга.	Щільно вставте штепсельну вилку шнура живлення. Перевірте електромережу вдома.
Індикатор не горить	Прилад не увімкнено. Світло розбите.	Відключіть і знову підключіть шнур живлення. Замініть лампу на нову.
Фрукти або овочі заморожені	Чи покладені продукти в задню частину холодильника? Зона біля задньої стінки - це місце, де температура найнижча. Фрукти та овочі зберігаються в зоні Свіжого/Застуди.	Не кладіть продукти, які можуть легко замерзнути, у задню частину холодильної камери. Зона Свіжості/Холоду призначена тільки для м'яса/риби.
Холодильник/Морозильна камера переохолоджується	Контроль температури налаштовано неправильно.	Встановіть вищу температуру.
Компресор працює тривалий час	Висока температура навколишнього середовища спричиняє тривалий час роботи. Занадто багато їжі за один раз. Їжу кладуть до того, як вона охолоне. Занадто часто відчиняти двері. Шар інею всередині занадто товстий.	Це нормально. Не кладіть занадто багато їжі за один раз. Зачекайте, поки їжа охолоне, перш ніж класти її в каструлю. Не відчиняйте двері занадто часто. Треба розморозити.
Дверцята не закриваються належним чином	Двері завалені предметами. Занадто багато їжі. Ущільнювач дверей деформований.	Не кладіть занадто багато їжі. Встановіть прилад стійко. Нагрійте дверний ущільнювач, а потім охолодіть його для відновлення (за допомогою електричного фена або гарячої води для нагрівання).
Зовнішня стіна гаряча	Коли прилад працює, тепло відводиться назовні через металеві трубки всередині корпусу. Підвищення температури навколишнього середовища влітку призводить до підвищення температури зовнішньої стіни.	Вища температура на зовнішній стінці - це нормально. Збільште простір для розсіювання тепла або поставте прилад у провітрюване та прохолодне місце.
Поперечні або вертикальні балки гарячі	Усередині балок є металеві трубки, а тепло, що виділяється з них, запобігає утворенню конденсату.	Це нормально.
Запахи	Зіпсована їжа Їжа з сильним запахом Внутрішній відсік брудний.	Почистіть і видаліть зіпсовані продукти. Переконайтеся, що їжа з сильним запахом герметично загорнута. Очистіть внутрішній відсік.
Фактична температура відрізняється від заданої	Коли ви покладете теплу їжу, температура тимчасово підвищиться. Після встановлення нової температури знадобиться деякий час, щоб температура у відділенні досягла встановленого значення, якщо дверцята не відчинені. Після стабілізації температури фактичні температури в різних місцях відсіку відрізняються з відхиленням близько $\pm 3^{\circ}\text{C}$.	Це нормально. Зачекайте деякий час, перш ніж перевіряти фактичну температуру.
Зовні утворюється конденсат	При високій вологості в приміщенні може утворюватися конденсат.	Це нормально. Витріть конденсат сухою ганчіркою.

Проблема	Можливі Причини	Вирішення
Усередині холодильника та шухляд утворюється конденсат	Холодильник підтримує високу вологість, щоб зберегти овочі та інші продукти свіжими. У приміщенні занадто висока вологість і часто відчиняються двері. Ущільнювачі дверей нещільно прилягають.	Витріть конденсат сухою ганчіркою. Не відчиняйте двері так часто або не тримайте їх відчиненими занадто довго. Перевірте ущільнювач дверцят, чистий чи правильне положення.
Іній навколо вентиляційних отворів	Двері не зачинені належним чином. Ущільнювачі дверей нещільно прилягають.	Переконайтеся, що їжа не блокує двері. Перевірте ущільнювач дверцят, чистий чи правильне положення.
Важко відчинити двері	Різниця тиску повітря всередині та зовні морозильної камери може іноді ускладнювати відкривання дверцят морозильної камери.	Зачекайте кілька хвилин, а потім спробуйте повільно відчинити двері.
Не робить кубики льоду (Тільки моделі з льодогенератором)	Функція ice making (приготування льоду) не увімкнена. До приладу не подається вода. Водопровідна труба має перегини. З'єднання водопровідної труби встановлено неправильно. Тиск води занадто низький.	Увімкніть льодогенератор. Перевірте, чи увімкнено водопостачання. Вирівняйте перегини. Перевірте водопровідні з'єднання. Перевірте тиск подачі води або чи не засмічений фільтр.

Під час нормального використання холодильника можуть бути чути певні звуки, які не впливають на нормальну роботу холодильника.

UA

Звуки, яким можна легко запобігти:

- Шум, спричинений нерівномірним розташуванням приладу - відрегулюйте положення за допомогою регульованих рульових передніх ніжок. Крім того, підкладіть під задні ролики подушки з м'якого матеріалу, особливо якщо прилад стоїть на плитці.
- Зачіпає сусідні меблі - Відсуньте холодильник подалі від них.
- Скрип ящиків або полиць - Зніміть ящики або полиці та встановіть їх на місце.
- Звуки дзенькоту пляшок - розсуньте пляшки.

Ви чуєте ці ненормальні звуки, як показано нижче? Зазвичай ці звуки є нормальними.

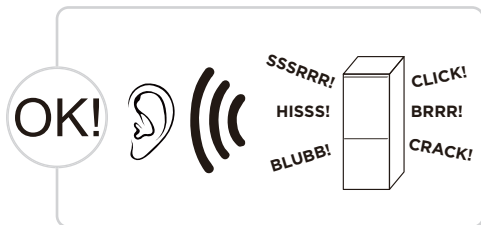

CLICK: Деякі електричні компоненти холодильника, наприклад, моторизований клапан, видають цей звук під час роботи. Це нормально.

HISS: Цей звук виникає, коли холодоагент потрапляє у випарник. Це нормально.

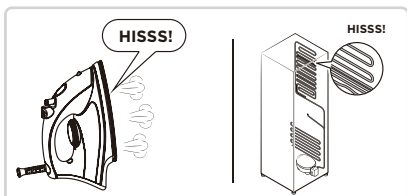
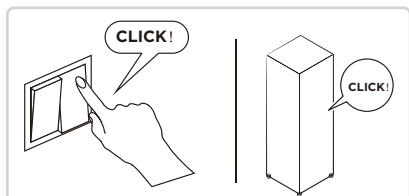

BRRR: Компресор видає цей звук під час роботи, особливо коли він запускається або зупиняється і голосно гуде. Це нормально.

SSSRRR: Двигун вентилятора в холодильнику Без морозу видасть цей шум під час роботи. Це нормально.

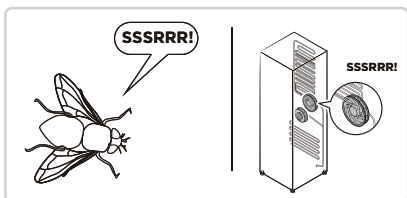
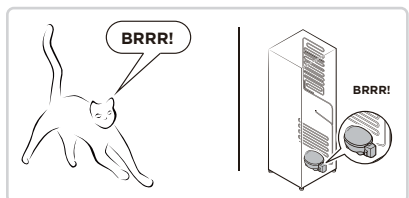

BLUBB: Холодоагент, що протікає трубами холодильника, видає цей звук. Це нормально.

CRACK: звук розтріскування або звук розбитого льоду: загальна структура холодильника, мороз повітряного каналу буде з тепловим розширенням і стисненням звуку розширення, це також нормальне фізичне явище.

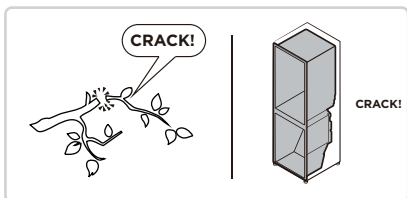
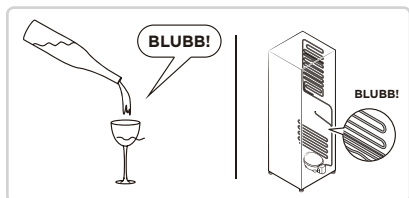

UA

ДОДАТОК

У відповідності до нового європейського стандарту

Доступні для замовлення деталі з наведеного нижче списку можна отримати через сервісний центр

Доступна для замовлення деталь	Ким надається	Мінімальний час постачання
термостати	Спеціалісти з техобслуговування	Принаймні через 7 років після виходу на ринок останньої моделі
температурні датчики	Спеціалісти з техобслуговування	Принаймні через 7 років після виходу на ринок останньої моделі
друковані плати	Спеціалісти з техобслуговування	Принаймні через 7 років після виходу на ринок останньої моделі
джерела світла	Спеціалісти з техобслуговування	Принаймні через 7 років після виходу на ринок останньої моделі
дверні ручки	Професійні ремонтники і кінцеві користувачі	Принаймні через 7 років після виходу на ринок останньої моделі
дверні петлі	Професійні ремонтники і кінцеві користувачі	Принаймні через 7 років після виходу на ринок останньої моделі
лотки	Професійні ремонтники і кінцеві користувачі	Принаймні через 7 років після виходу на ринок останньої моделі
кошки	Професійні ремонтники і кінцеві користувачі	Принаймні через 7 років після виходу на ринок останньої моделі
ушільнювачі дверцят	Професійні ремонтники і кінцеві користувачі	Принаймні через 10 років після виходу на ринок останньої моделі

UA

Шановний покупець!

1. Якщо ви бажаєте повернути або замінити свій виріб, будь ласка, зверніться до магазину, в якому ви його придбали.

(Необхідно мати при собі рахунок-фактуру на придбаний товар)

2. Якщо ваш виріб вийде з ладу і матиме потребу у ремонті, зв'яжіться з постачальником післяпродажного обслуговування.

УВАГА

Інформацію про модель із бази даних виробів та ідентифікатор моделі можна отримати за посиланням, зісканувавши QR-код, що може знаходитися на етикетці з інформацією про енергоефективність виробу.

Для більш детальної інформації про енергоефективність приладу відвідайте вебсайт <https://ec.europa.eu> та знайдіть відповідний виріб за назвою моделі.

Назву моделі можна знайти на паспортній табличці приладу.

TASHAKKURNOMA

Midea sovgichini tanlaganingiz uchun tashakkur! Yangi qurilma taqdim etadigan xususiyat va funksiyalaridan qanday qilib xavfsiz ravishda foydalanish mumkinligini bilib olish uchun yangi Midea qurilmangizni ishlatishdan oldin bu qo'llanmani yaxshilab o'qib chiqing.

TARKIBI

TASHAKKURNOMA	01
TEXNIK TAVSIFI	02
MAHSULOT HAQIDA UMUMIY MA'LUMOT	03
MAHSULOTNI O'R NATISH	04
KO'RSATMALAR	09
TOZALASH & XIZMAT KO'RSATISH	16
MUAMMOLARNI BARTARAF QILISH	18
ILOVA	21

TEXNIK TAVSIFI

Mahsulot modeli	MDRF705BIE
Baholangan kuchlanish/Chastota	220-240V~/50Hz
Nominal Oqim	1,8A
Umumiy disk qismi	534L
Yangi oziq-ovqat saqlash bo'limi hajmi	359L
To'rt yulduzli kompartiyasi hajmi	175L
Muzlatish Qobiliyati	8kg/24h
Haroratning Ko'tarilish Vaqti	7h
Umumiy o'lcham (W x D x H)	833x600x1910mm



Simsiz tarmoq modulining modeli	MWB-S-WB01
Standart	IEEE 802.11b/g/n protokol
Antenna turi	Bosib chiqarilgan tenglikni antennalar
Tarmoqli kengligi	2400-2483,5 mhz
Ishlash harorati	0 °C - 85 °C Operatsiya Namlik: 10%-85%
Quvvat kiritish	DC5V/500mA maks Uzatish kuchi: <20dBm

UZ

MAHSULOT HAQIDA UMUMIY MA'LUMOT

Komponentlarning nomlari

Oddiy turi

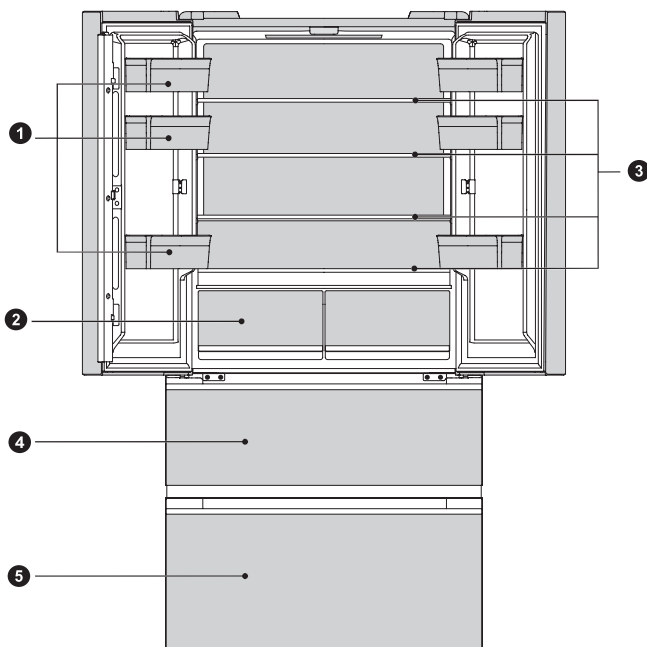

- | | | | |
|---|---------------------|---|-----------------------------|
| 1 | Eshik tepasii | 4 | Yuqori muzlatgich chizg'ich |
| 2 | Sovutgich chizg'ich | 5 | Pastki muzlatgich chizg'ich |
| 3 | Shisha javonlar | | |

DIQQAT

Yuqoridagi rasm faqat ma'lumot uchun. Haqiqiy konfiguratsiya jismoniy mahsulotga yoki distribyutorning bayonotiga bog'liq bo'ladi.

UZ

MAHSULOTNI O'RNATISH

O'rnatish Yo'riqnomasi

Iqlim sinfiga ega sovutgich qurilmalari uchun

- Ushbu sovutgich qurilma iqlim sinfiga qarab quyidagi jadvalda keltirilgan atrof-muhit harorati oralig'ida foydalanish uchun mo'ljallangan.
- Mahsulot ma'lum diapazondan tashqaridagi haroratlarda to'g'ri ishlamasligi mumkin.
- Siz iqlim sinfini mahsulot yorlig'ida topishingiz mumkin.

Sinf	Belgi	Atrof-muhit harorati oralig'i °C	
		IEC 62552 (ISO 15502)	ISO 8561
Kengaytirilgan mo'tadil	SN	+ 10 dan + 32 gacha	+ 10 dan + 32 gacha
Mo'tadil	N	+ 16 dan + 32 gacha	+ 16 dan + 32 gacha
Subtropik	ST	+ 16 dan + 38 gacha	+ 18 dan + 38 gacha
Tropik	T	+ 16 dan + 43 gacha	+ 18 dan + 43 gacha

Bo'sh joy talablari diagrammasi (eshik ochiq va eshik yopilganda)

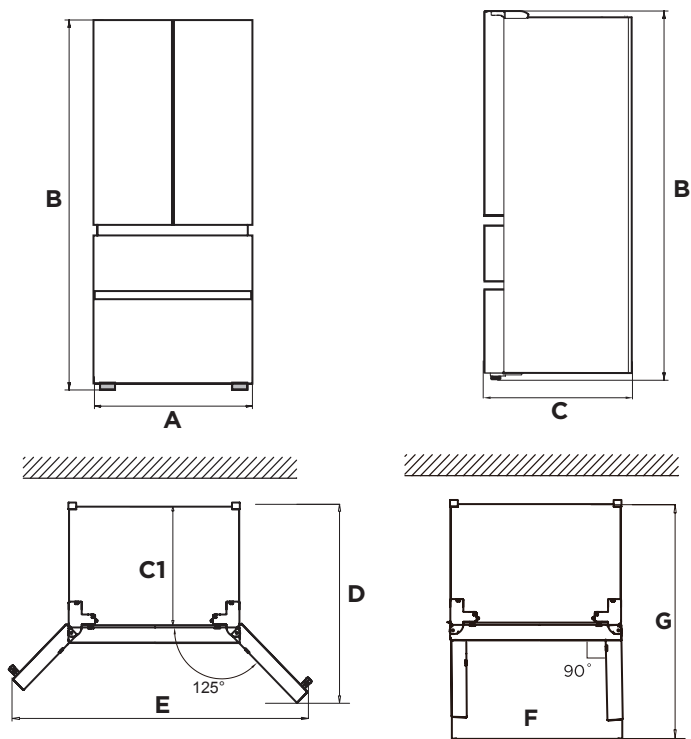

UZ

Kengligi	Umumiy Balandlik	Chuqurlik	Eshiksiz	Chuqurlik Eshik ochiq 125°	Kengligi Eshik ochiq 125°	Kengligi Eshik ochiq 90°	Chuqurlik Eshik ochiq 90°
A	B	C	C1	D	E	F	G
833	1910	600	540	930	1280	833	980

Eslatma: Barcha o'lchamlar millimetrd.

Oyoqlarni tekislash

- Tebranihlardan saqlanish uchun qurilmani tekislash kerak.
- Agar kerak bo'lsa, tekislash oyoqlarini tengsiz qavatlarini qoplash uchun sozlang.
- Eshikni yopishga yordam berish uchun old tomon orqa tomondan biroz balandroq bo'lishi kerak.
- Kabinetni biroz burish orqali tekislash oyoqlarini osongina burish mumkin.
- Qurilmani ko'tarish uchun leveling oyoqlarini soatiga ↻ qarshi aylantiring va qurilmani pasaytirish ↻ uchun soat yo'lidir.

Eshikni tekislash

- Ishlatishdan oldin ehtiyot choralari:
- Aksessuarlardan foydalanishdan oldin, muzlatgichni elektrdan uzib qo'yish kerak.
- Har qanday shaxsiy jarohatning oldini olish uchun eshikni sozlashdan oldin ehtiyot choralarini ko'rish kerak.

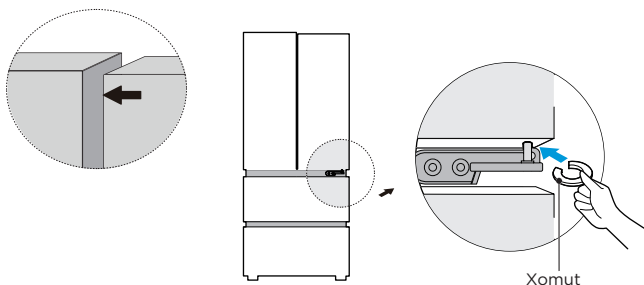

- Pastki eshikni yuqori eshik darajasiga ko'taring.
- Mentali grommet va pastki mentining orasidagi bo'shliqqa kiritilgan mahkamlash pastasini kiritish uchun plyonkalardan foydalaning. Siz qo'yishingiz kerak bo'lgan bog'lovchilar soni tozalashga bog'liq.

Jihozni ko'chirish

- Qurilmadan barcha narsalarni olib tashlang.
- Elektr vilkasini chiqarib oling, uni jihozning orqa yoki yuqori qismidagi elektr vilkasi ilgagiga ulang va mahkamlang.
- Jihozni harakatlanayotganda tushib ketmaslik uchun javonlar va eshik tutqichi kabi qismlarga lenta yopishtiring.
- Jihozni ikkidan ortiq odam bilan ehtiyotkorlik bilan harakatlantiring. Jihozni uzoq masofaga tashishda jihozni tik holatda saqlang.

● DIQQAT

Ishlatishdan oldin ehtiyot choralari:

O'zgartirishlar kiritishdan oldin sovutgich quvvatdan uzilgan bo'lishi kerak.

Har qanday shaxsiy jarohatning oldini olish uchun ehtiyot choralarini ko'rish kerak.

Qo'yilgan sovutgich

- Sovutgichning normal ishlashini ta'minlash uchun sovutgich atrofida havo aylanishini saqlab turish uchun etarli joy saqlanishi kerak. Sovutgichning yuqori qismi uchun 8 mm dan katta yoki undan katta masofa saqlanishi kerak va har ikki tomon uchun 4 mm dan katta yoki undan katta masofa saqlanishi kerak.

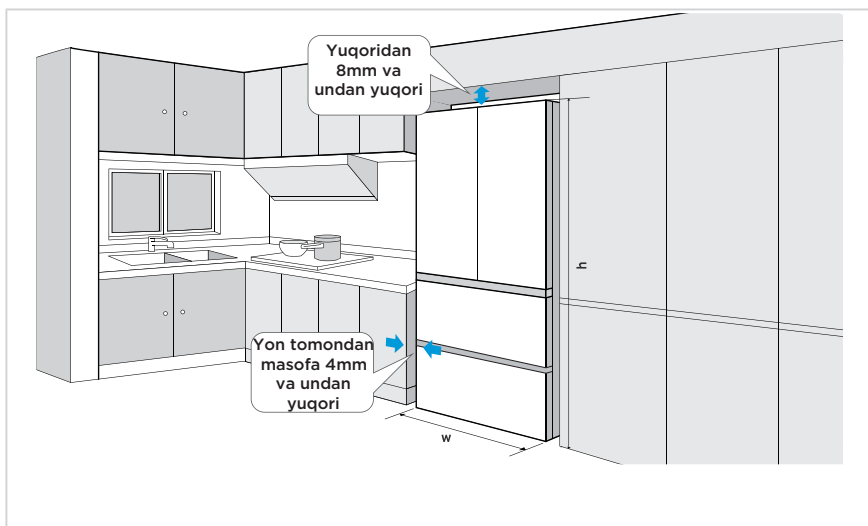

Chiroqni o'zgartirish

- LED yoritgichlarini har qanday almashtirish yoki ta'mirlash ishlab chiqaruvchi, uning xizmat ko'rsatuvchi agenti yoki shunga o'xshash malakali shaxs tomonidan amalga oshirilishi kerak.

DIQQAT

Bu mahsulot energiya tejamkorligi sinfining yorug'lik manbai (G) ni o'z ichiga oladi.

Jihozni ulash

Qurilma o'rnatilgandan so'ng, quvvat plaginini chiqindixonaga ulang.

DIQQAT

Quvvat simini (yoki plaginini) savdo nuqtaga ulagandan so'ng, asbobga oziq-ovqat qo'yishdan oldin 2 yoki 3 soat kuting. Agar siz asbob-uskunalar butunlay soviishidan oldin ovqat qo'shsangiz, ovqatingiz talon-taraj qilishi mumkin.

Energiyani tejash bo'yicha maslahatlar

- Asbobni oshpazlik buyumlari, radiatorlar va boshqa issiqlik manbalariga yaqin joyga qo'ymang. Agar atrof-muhit harorati yuqori bo'lsa, kompressor ko'proq tez-tez va uzoqroq vaqt davomida ishlaydi, natijada energiya sarfi oshadi.
- Birlikning pastki qismida, birlikning yon tomonlarida va birlikning orqa tomonida etarli shamollatish mavjudligiga ishonch hosil qiling.
- Shuningdek, "o'rnatish" bobidagi oraliq o'lchamlariga e'tibor bering.
- Mahsulotni ko'rib chiqishda ko'rsatilgan chizg'ichlar, javonlar va lagandalarni tashkil etish energiyadan eng samarali foydalanishni ta'minlaydi va iloji boricha saqlanib qolishi kerak.
- Katta saqlash maydoni uchun (masalan, katta muzlatilgan / muzlatilgan tovarlar uchun), o'rta tortuvchi va javonlar olib tashlanishi mumkin. Agar kerak bo'lsa, yuqori va pastki chizg'ichlar va javonlarni oxirgi marta olib tashlash kerak.
- Teng to'ldirilgan sovutgich/muzlatgich bo'lar-bo'lmaslari energiya foydalanishni optimallashtirish yordam beradi.
- Issiq ovqatni muzlatgich/muzlatgichga qo'yishdan oldin sovutishga ruxsat bering. Allaqachon sovutilgan oziq-ovqat ko'proq energiya samara berishi mumkin.
- Muzlatilgan oziq-ovqatlar muzlatgichda eriydi ruxsat Muzlatilgan oziq-ovqat sovuqligi muzlatgich bo'lar-bo'lmasining energiya iste'molini kamaytiradi va shu bilan energiya samaradorligini oshiradi.
- Sovuq yo'qotishni minimallashtirish uchun eshikni faqat qisqa vaqt ichida oching. Eshikni qisqacha ochib, uni to'g'ri yopish energiya sarfini kamaytiradi.
- Haroratni zarur bo'lmagan miqdorda sozlash energiyadan foydalanishni optimallashtirishga yordam beradi.
- Eshik to'g'ri yopilishi va keraksiz ravishda energiya sarfini oshirmasligi uchun asbobning eshik g'ira-riligi o'z holicha bo'lishi kerak.

KO'RSATMALAR

Boshqaruv paneli

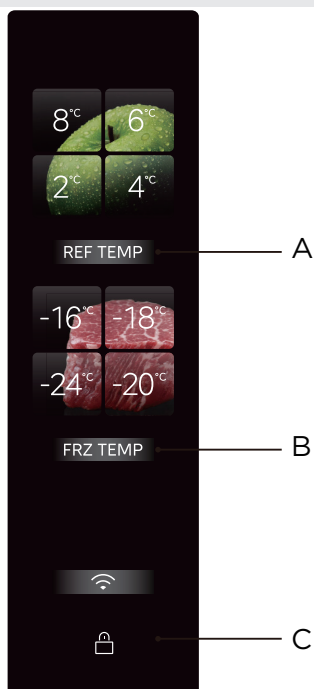

UZ

	Tugma
A	Refrigerator temperature setting (Sovutgich harorati moslamasi)
B	Freezer temperature setting (Muzlatgich haroratini sozlash)
C	Lock/Unlock (Qulflangan/Qulflanmagan) tugmasi

● DIQQAT

- Haqiqiy boshqaruv paneli modelga qarab farq qilishi mumkin.
- Energiyani tejash uchun boshqaruv paneli avtomatik ravishda yopiladi.

Dastlabki yoqish

- Sovutgich birinchi marta yoqilgandan so'ng, displey yoritiladi va sovitgich yoki muzlatgich kompartiyasi uy ehtiyojlariga ko'ra sozlanishi mumkin. Sozlash bo'yicha ko'rsatmalar uchun ushbu sahifaning Harorat sozlamalari bo'limiga qarang.

Qulflangan/Qulflanmagan

- Bloklangan holatda, qulfdan chiqarilgan holatga kirish uchun [Qulflangan/Qulflanmagan] tugmasini 3 soniya bosib turing va qulfni ochish signali eshitiladi.

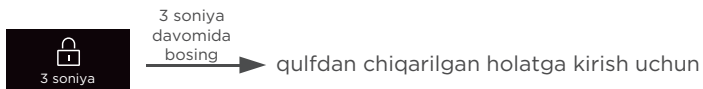

- Qulflangan holatda, qulflangan holatga kirish uchun [Qulflangan/Qulflanmagan] tugmasini 3 soniya bosib turing, shunda blokirovka signali eshitiladi.



- Qulflangan holatda amalga oshirilishi mumkin bo'lgan signal tovushini chiqarish operatsiyasidan tashqari, quyidagi tugma operatsiyalari qulfdan chiqarilgan holatda bajarilishi kerak ; aks holda , xato signali beriladi.

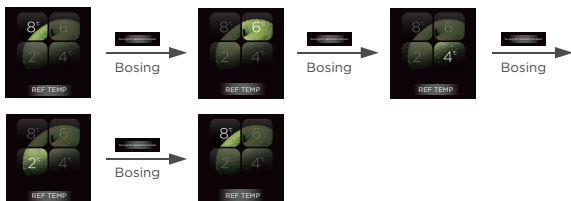

Sovutgich/muzlatish haroratini sozlash

- Sovutgich kompartiyasining haroratini sozlash uchun sovutish temperaturasini sozlash tugmasini bosib. Har safar sovutish tugmasi bosilganda harorat bir marta o'zgaradi;

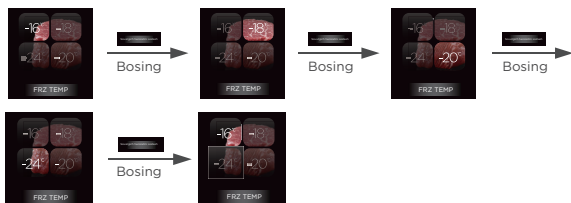

- U qulflangandan keyin kuchga kiradi.
- Sovutgich kamerasining haroratini sozlash uchun muzlash haroratini sozlash tugmasini bosib. Har safar sovutish tugmasi bosilganda harorat bir marta o'zgaradi;



- U qulflangandan keyin kuchga kiradi.
- Sovutgichni o'chirish rejimiga kirish/chiqish uchun bir vaqtning o'zida 4S uchun **REF TEMP** +  tugmasini bosning . U o'chirilganda, sovutish maydoni o'chadi.
- Uni o'chirgandan so'ng, ekranda paydo bo'ladigan sovutish funksiyasini yoqish uchun **REF TEMP** +  tugmasini yana 4S davomida bosib turing.
- Smarthome'da sovutgich kamerasini yopish uchun bosning . Uni o'chirgandan so'ng, muzlatish kamerasi normal ishlaydi va muzlatgich kamerasi endi sovuilmaydi. Qayta yoqilgandan keyin u normal ishlaydi.

Super sovutish rejimini sozlash

- 3S uchun tugmani **REF TEMP** bosning va ushlab turing, 2°C indikatori doimo yoniq va sovutishning boshqa ko'rsatkichlari o'chirilgan. Sovutgich kamerasi super sovutish rejimida ishlaydi.

Super muzlatish rejimini sozlash

- 3S uchun tugmani **FRZ TEMP** bosning va ushlab turing, -24°C ko'rsatkichi doim yoniq turadi, boshqa muzlatish ko'rsatkichlari esa o'chadi. Muzlatgich kompaniyasi quick freezing (tez muzlatish) rejimida ishlaydi.

UZ

IPL tozalash tortmasi

- IPL tozalash tortmasi oziq-ovqat materiallarining asl yangiligini buzmasdan 3 daqiqa davomida viruslarni bir zumda sterilizatsiya qilishi va olib tashlashi mumkin; u 3 daqiqada 99,999% ni samarali sterilizatsiya qila oladigan va oziq-ovqat materiallarini to'g'ridan-to'g'ri umumiy qadoqlash qoplari orqali sterilizatsiya qila oladigan lahzali zarba kuchli yorug'lik bilan oziq-ovqat materiallariga kirib, nurlantirish orqali oziq-ovqat materiallari yuzasida bakteriyalar va viruslarni bir zumda o'ldirishi mumkin , bu qulay foydalanish; 3 daqiqali impulsli sterilizatsiyani qo'lda boshlash kerak. Sterilizatsiya uchun eshik 3 daqiqaga yopilgandan so'ng, funktsiya avtomatik ravishda o'chadi va displey ekrani o'chadi.



bosing va
ushlab turing

Shisha bo'lakning
ishlash tugmasi

IPL TOZALASH rejimi yoqilgan

V-tech yangi tortmasi

- Sizga go'sht, dengiz mahsulotlari va boshqa mahsulotlarni muzlatmasdan yangi saqlash tajribasini taqdim eting.
- Parranda va chorva mollari go'sht rejimida saqlanishi mumkin. Go'shtning ta'mini ta'minlash uchun uni saqlashdan oldin yopish tavsiya etiladi.
- V-tech yangi tortmasi go'shtni saqlash bo'yicha mutaxassis; millisekundli radar haroratini aniqlash oziq-ovqat materiallarining muzlash nuqtasi haroratini to'g'ridan-to'g'ri sezadi va Midea V-TECH aqlli bulutni saqlash texnologiyasi bilan birgalikda go'shtning asl ta'mini 7 kun davomida muzlatmasdan saqlab turishi mumkin.
- Katta hajmli dizayn ko'proq oziq-ovqat materiallarini saqlashga imkon beradi va ikki qatlamli dizayn o'zaro infeksiyani va hidni aralashtrishni oldini olish uchun turli xil oziq-ovqat materiallarini bo'linib saqlashga javob beradi.



bosing va
ushlab turing

Shisha bo'lakning
ishlash tugmasi

V-TECH YANGI rejimi yoqilgan

PST+ tozalash moduli

- Midea muzlatgichining noyob PST+ aqlli tozalash texnologiyasi hidni tezda olib tashlashi mumkin, sterilizatsiya darajasi 99,999% va viruslarni yo'q qilish darajasi 99,9% gacha. Shuningdek, u siz va oilangiz salomatligini har tomonlama himoya qilish uchun etilen va sulfidni olib tashlash funksiyasiga ega.
- Hidni yo'qotish funksiyasi qurilmasi o'n yillik xizmat muddatini (tezlashtirilgan qarish, simulyatsiya testi), sarf materiallari va almashtirmasdan qondirishi mumkin.

Muzlatilgan hidni yo'qotish moduli

- Eshik qoplamasida hidni yo'qotish va sterilizatsiya moduli o'rnatilgan bo'lib, u hid va bakteriyalarni samarali ravishda yo'q qilishi mumkin.

Eshikni ochish signali va eshikni ochish haqidagi tezkor ovoz

- Sovutgich eshigi 120 soniya davomida yopilmasa, eshik yopilmaganligini bildirish uchun qisqa signal ovozi beriladi. Iltimos, eshikni o'z vaqtida yoping yoki signal tovushini tugatish uchun displey ekranining ishlash maydonidagi istalgan tugmani bosing.

Elektr uzilish xotirasi

- Sovutgich elektr quvvati uzilganidan keyin qayta yoqilganda, displey ekranining elektr uzilishidan oldingi harorat sozlamalari va rejim sozlamalari holati tiklanadi.

Xato ko'rsatkichi

- Displayda paydo bo'lgan quyidagi ogohlantirishlar muzlatgichning tegishli nosozliklarini ko'rsatadi. Sovutgich hali ham sovuqni saqla sh funksiyasini quyidagi nosozliklarga ega bo'lishiga qaramay, foydalanuvchi texnik xizmat ko'rsatish uchun texnik xizmat ko'rsatish bo'yicha mutaxassis bilan bog'lanib, jihozning optimal ishlashini ta'minlashi kerak.

Xato kodi	Aybning ta'rif
8°C sovutish lampasi va sovutish tugmasi yorug'lik chaqnashi	Noto'g'ri sovutish sensori
-16°C muzlatish chiroq va muzlatish tugma chiroq chaqna	Muzlash sensori xatosi
4°C sovutish lampasi chaqna	Mikrokristalin asosiy sensori yoki mikrokristalinning muvaffaqiyatsizligi 1 sensori
6°C sovutish lampasi chaqna	Atrof-muhit harorati sensori nosozligi
2°C sovutish lampasi chaqna	Namlik sensori nosozligi
-18°C muzlatgichli yorug'lik chaqnadi	Muzlatish va muzlatish sensori etishmovchiligi
Sovutish tugmasi lampasi va muzlatish tugmasi chiroq chaqnashi	Asosiy displey aloqadan chiqdi
-20 °C muzlatish lampasi va mikrokristalin Taxta yorug'lik chaqnashi	Mikrokristalin va pulsi aloqaning nosozligi
-24 °C muzlatish lampalari va puls plitalari Lampochka chaqnashi	Puls va usta muloqot muvaffaqiyatsizligi

Oziq-ovqatlarni saqlash bo'yicha maslahatlar

Muzlatgich kompartiyasi

- Muzlatgichlar oziq-ovqat mahsulotlarining kriogen muzlashi, muzlatilgan oziq-ovqat mahsulotlarini uzoq vaqt saqlash, muz kublari ishlab chiqarish uchun ixtisoslashgan.
- Muzlatgich kompartiyasidagi yulduz tasnifiga (4 yulduz, 2 yulduz va 1 yulduz) va natijada muzlatilgan oziq-ovqat mahsulotlarini saqlash davriga e'tibor bering.
- Yangi va muzlatilgan taomlarni yonma-yon qo'ymang. Muzlatilgan oziq-ovqatlar eritilishi mumkin.
- Go'sht, baliq yoki maydalangan go'sht kabi ko'p miqdordagi yangi taomlarni muzlatishda, ularni tez va osongina muzlatish uchun qo'yishdan oldin kichik qismlarga ajrating.
- Paketda oziq-ovqat ishlab chiqaruvchisi tomonidan tavsiya etilgan saqlash vaqtiga rioya qiling, paket haqida hech qanday ma'lumot yo'q, oziq-ovqat sotib olingan kundan boshlab uch oydan ko'proq vaqt davomida muzlatilmasligi kerak.
- Muzlatilgan oziq-ovqat mahsulotlarini sotib olayotganda, uning to'g'ri haroratda muzlatilganligiga va qadoqlash zarar ko'rmaganligiga ishonch hosil qiling.
- Sovutilgan oziq-ovqatlar qo'shni oziq-ovqat mahsulotlari ifloslanmaganligini ta'minlash uchun mos individual qadoqlashda saqlanishi kerak. Eritilgan va eritilgan ovqatlarni darhol iste'mol qiling va muzlatmang.
- Agar asbob uzoq vaqt yoki nosozliklar uchun elektr energiyasidan tashqarida bo'lsa, saqlangan muzlatilgan ovqatlarni olib tashlang va ular hali ham yeyiladiganligini tekshiring, keyin ularni etarlicha salqin joyda yoki boshqa asbobda saqlang.
- Oziq-ovqatlarni eritish uchun sovutgichdan olib tashlang va xona haroratida yoki muzlatgichda eritib oling. Masalan, tezda ovqatni muzlatish uchun siz mikroto'lqinli pechingizda muzdan foydalaning.
- Agar siz faqat paketning bir qismini eritmoqchi bo'lsangiz, kerakli qismini olib tashlang va paketning qolgan qismini darhol yoping. Shunday qilib, siz "kuyishlarni muzlatish" dan qochasiz va qolgan oziq-ovqat mahsulotlarida muz shakllanishini kamaytirasiz.

Sovutish bo'limi

- Namlikni va keyingi muzlashni kamaytirish uchun hech qachon suyuqliklarni sovuq xonaga muhrlanmagan idishga joylashtirmang. Sovuq bug'lanishning eng sovuq qismida to'plangan bo'ladi. Ochilgan suyuqliklarni saqlash muzlatish uchun tez-tez zarur bo'lishiga olib kelishi mumkin.
- Sovutgichga hech qachon iliq ovqat qo'ymang. Bularni avval xona haroratida sovutish, so'ngra sovutgich ichida yetarli havo aylanishini ta'minlash uchun joylashtirish kerak.
- Oziq-ovqat yoki oziq-ovqat idishlari sovutgichning orqa devoriga tegmasligi kerak, chunki ular devorda muzlashi mumkin. Sovutgich eshigini juda tez-tez ochmang.
- Go'sht va toza baliq (qadoqlash yoki plastik folga bilan paketlanadi) sovutgichda saqlanishi mumkin va 1-2 kun ichida ishlatilishi mumkin.
- Paketsiz meva va sabzavotlarni yangi meva va sabzavotlarning belgilangan qismiga joylashtirish mumkin.

DIQQAT

- Har bir xona uchun optimal harorat sozlamalari atrof-muhit haroratiga bog'liq. Yuqoridagi optimal harorat 25 ° C atrof-muhit haroratiga asoslangan.
- Energiya iste'moli sinovini o'tkazishda sovutgichda V-tech yangi va IPL tozalash funksiyalarini o'chirib qo'ying.

Ishlab chiqarish raqami	Bo'limlar TURI	Maqsadli saqlash harorati. [°C]	Tegishli oziq-ovqat
1	Muzlatgich	$+2 \leq x \leq +8$	Tuxum, pishirilgan ovqat, qadoqlangan oziq-ovqat, meva, sabzavotlar, sut mahsulotlari, kek, ichimliklar va boshqa oziq-ovqatlarni muzlatish tavsiya etilmaydi.
2	 To'rt yulduzli reyting Muzlatilgan	$X \leq -18$	Tez muzlatish va muzlatish xususiyatiga ega, oziq-ovqatlarni tez muzlatish va saqlash xususiyatiga ega. Dengiz mahsulotlari (baliq, qisqichbaqalar, qobiq), chuchuk suvli suv mahsulotlari va go'sht mahsulotlari kabi muzlatilgan toza ovqatlar uchun mos keladi. 3 - 6 oy davomida, saqlash muddati qancha uzoq bo'lsa, ta'mi va ovqatlanishi yomonroq bo'ladi.
3	 Uch yulduz reytingi muzlatilgan	$X \leq -18$	Muzlatish xususiyatiga ega. Dengiz mahsulotlari (baliq, qisqichbaqalar, qobiq), chuchuk suvli suv mahsulotlari va go'sht mahsulotlari kabi muzlatilgan toza ovqatlar uchun mos keladi. 3 oydan ko'p bo'lmagan vaqt tavsiya etiladi.
4	 Ikki yulduzli reyting Muzlatilgan	$X \leq -12$	Faqat muzqaymoq kabi allaqachon muzlatilgan oziq-ovqatlarni o'rta muddatli saqlash uchun. 1 oydan ko'p bo'lmagan miqdorda tavsiya etiladi.
5	 Bir yulduzli reyting muzlatilgan	$X \leq -6$	Faqat muzlatilgan oziq-ovqat mahsulotlarini oz miqdorda sovutish va qisqa muddatli saqlash uchun javob beradi. 1 haftadan ko'p bo'lmagan tavsiya etiladi.
6	0 yulduzli	$-6 \leq x \leq 0$	Yangi cho'chqa go'shti, mol go'shti, baliq, tovuq, ba'zi qadoqlangan qayta ishlangan oziq-ovqatlar va boshqalar (shu kun ichida iste'mol qilish tavsiya etiladi, yaxshisi 3 kundan ortiq bo'lmagan). Qisman kapsulalangan qayta ishlangan ovqatlar (muzlatilmaydigan oziq-ovqatlar).
7	Chill	$-2 \leq x \leq +3$	Yangi / muzlatilgan cho'chqa go'shti, mol go'shti, tovuq, chuchuk suvli suv mahsulotlari va boshqalar (0 ° C dan past va 0 ° C dan yuqori 7 kun davomida, tercihen 2 kundan ortiq bo'lmagan miqdorda) iste'mol qilish tavsiya etiladi. 15 kun davomida 0 dan kam dengiz mahsulotlari, 0 ° C dan yuqori haroratda saqlash tavsiya etilmaydi.
8	Yangi ovqat	$0 \leq x \leq +4$	Yangi cho'chqa go'shti, mol go'shti, baliq, tovuq go'shti, pishirilgan ovqat va boshqalar (o'sha kun ichida iste'mol qilish tavsiya etiladi, eng yaxshisi 3 kundan ortiq emas)
9	Vino	$+5 \leq x \leq +20$	Qizil sharob, oq sharob, ko'pikli sharob va boshqalar.

UZ

DIQQAT

Iltimos, turli xil oziq-ovqatlarni sotib olgan bo'limlarga yoki maqsadli saqlash haroratiga qarab saqlang.

TOZALASH & XIZMAT KO'RSATISH

Muzdan tushirish

- Sovutgich havoni sovutish prinsipi asosida ishlab chiqarilgan va shu bilan avtomatik muzdan tushirish funktsiyasi mavjud. Fasl yoki harorat o'zgarishi natijasida hosil bo'lgan sovuqni, shuningdek, jihozni elektr manбайдan uzish yoki quruq sochiq bilan artish orqali qo'lda olib tashlash mumkin.

Eshik tepsisini tozalash

- Rasmdagi yo'nalish o'qiga ko'ra, tepsisini ikkala qo'l bilan siqib oling va uni olib chiqish uchun yuqoriga itaring.
- Eshik tepsisini tozalagandan so'ng, tepsisini eshikdagi uyaga qo'ying va o'tirguncha pastga bosing. Ba'zi modellarda siz ularning o'rnatish balandligini sozlashingiz mumkin.

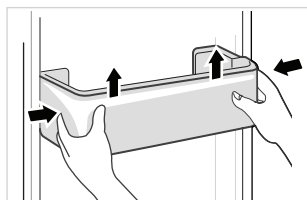

Shisha tokchani tozalash

- Rafning orqa chekkasini slotdan ajratish uchun quyidagi yo'nalishlarda ko'taring (ko'rsatilganidek pastga Anjir. I).
- Tashqariga rafni chiqarib, vertikal pastga (ko'rsatilganidek pastga Anjir. II).
- Vertikal raflarni sovutgich tanasi va eshik ramkasi orasidagi bo'shliqqa (ko'rsatilganidek pastga Anjir. III) va rafni olib tashlash uchun 90° (ko'rsatilganidek pastga Anjir. IV) aylantiring. Shisha jalani olib tashlashdan oldin rafga mos keladigan eshik lagandasini qo'riqlash tavsiya etiladi.
- Shisha rafni tozalagandan so'ng, rafni gorizontaal ravishda temir yo'lga qo'ying va orqa toki slotga qo'yilguncha ichkariga itarib yuboring. Ba'zi modellarda siz ularning o'rnatish balandligini sozlashingiz mumkin.

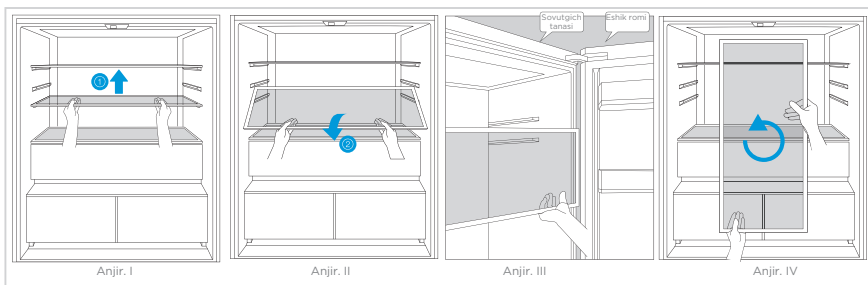

- O'rnatish tartibi olib tashlash tartibidan teskari. O'rnatishdan so'ng, u to'g'ri himoyalanganligini tasdiqlasin.

Chizg'ichni tozalash

- Tortmaning tarkibini olib tashlang. Tortmaning tutqichini ushlab turing va to'xtaguncha uni to'liq tortib oling.
- Chizg'ichni ko'tarib olib chiqing.

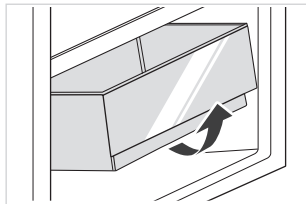

DIQQAT

Tozalash uchun suv bilan susaytirilgan yumshoq sochiq yoki shimgichni va korroziy bo'lmagan neytral yuvish vositalaridan foydalanish tavsiya etiladi. Nihoyat, muzlatgichni toza suv va quruq mato bilan tozalang. Quvvatni yoqishdan oldin tabiiy ravishda quritish eshigini oching. Sovutgichni tozalash uchun qattiq cho'tkalar, tozalovchi to'plar, tel bo'yoqlari, tish pastasi, organik erituvchilar (spirtli ichimliklar, aseton, banan moyi va boshqalar), qaynoq suv, kislotalar yoki gidroksidi moddalar kabi abraziylarni ishlatmang, chunki bu sovuvtgichning yuzasiga va ichki qismiga zarar etkazishi mumkin.

Foydalanishni to'xtating

Elektr uzilishi:

Elektr quvvati uzilib qolgan taqdirda, yozda bo'lsa ham, jihoz ichidagi ovqatlarni bir necha soat ushlab turi sh mumkin; elektr quvvati uzilishi paytida eshikni ochish vaqtlari qisqartiriladi va jihozga yangi oziq-ovqat qo'shilmaydi.

Uzoq muddatli foydalanish:

Qurilma elektrdan uzilib, keyin tozalanishi kerak; keyin hidni oldini olish uchun eshiklar ochiq qoldiriladi.

Ko'chirish:

Sovuvtgichni harakatga keltirishdan oldin, barcha narsalarni ichkaridan oling, shisha bo'laklarni, sabzavot ushlagichini, muzlatish kamerasi tortmalarini va boshqalarni lenta bilan mahkamlang va tekislash oyoqlarini mahkamlang; eshiklarni yoping va ularni lenta bilan yoping. Harakatlanayotganda, asbob teskari yoki gorizontal holda yotmasligi yoki tebranmasligi kerak; harakat paytida moyillik 45° dan oshmasligi kerak.



DIQQAT

Qurilma ishga tushirilgandan so'ng doimiy ravishda ishlaydi. Umuman olganda, qurilmaning ishlashi to'xtatilmassligi kerak; aks holda xizmat muddati buzilishi mumkin. Hatto yozda, elektr ta'minoti uzilib qolgan taqdirda, oziq-ovqatni bir necha soat davomida saqlash mumkin; Eshik teshiklarining chastotasini kamaytirish tavsiya etiladi.

UZ

MUAMMOLARNI BARTARAF QILISH

Quyidagi oddiy muammolarni foydalanuvchi hal qilishi mumkin. Muammolar hal etilmasa, sotuvdan keyingi xizmat ko'rsatish bo'limiga qo'ng'iroq qiling.

Muammo	Mumkin Sabablar	Qaror
Faoliyat yuritilmang	Quvvat yoqilmaydi va plagin xavfsiz qo'yilmaydi. Past kuchlanish, elektr ta'minoti etishmovchiligi yoki qisman elektronlar urishi.	Quvvat simini mahkam qo'shing. Uyingizdagi elektr ta'minotini tekshiring.
Chiroqlar kelmaydi	Qurilma quvvatlanmaydi. Chiroqlar singan.	Quvvat simini yechish va qayta tiklash. Chiroqlarni yangilariga almashtiring.
Meva yoki sabzavotlar muzlatilgan	Oziq-ovqat sovutgichning orqa tomonida saqlanadimi? Orqa devor yaqinidagi maydon harorat eng sovuq bo'lgan joydir. Meva yoki sabzavotlarni yangi/suyuldirilgan maydonda saqlash.	Sovutgichning orqa tomonida osongina muzlaydigan taomlarni qoldirmang. Yangi/sovutilgan joylar faqat go'sht/baliq uchun.
Sovutgich/muzlatgich haddan tashqari to'kilgan	Haroratni nazorat qilish moslamalari noto'g'ri.	Haroratni yuqoriroq o'rnatding.
Kompressor uzoq vaqt ishlaydi	Atrof-muhit harorati yuqori va ish vaqti uzoq. Birdaniga juda ko'p ovqat qo'ying. Oziq-ovqat sovutishdan oldin qo'yiladi. Eshiklar juda tez-tez ochiladi. Ichidagi sovuq qatlam juda qalin.	Bu normal holat. Birdaniga juda ko'p ovqat qo'ymang. Uni qo'yishdan oldin taom soviguncha kuting. Eshikni juda tez-tez ochmang. Uni eritish kerak.
Eshik to'g'ri yopilmaydi	Eshikni to'sib qo'yadi. Oziq-ovqat juda ko'p edi. Qap g abat deformatsiyalau.	Juda ko'p ovqat qo'ymang. Qurilmani xavfsiz joylashtiring. Issiq gazaklarni qo'shing va ta'mirlash uchun sovutning (elektr quritgich yoki issiq suv bilan issiqlik).
Tashqi devorlar issiq	Asbob ishlayotganda issiqlik kabinet ichidagi metall trubalar orqali tashqi tomondan yo'taladi. Yozda atrof-muhit haroratining yuqoriligi tashqi devor haroratining yuqoriligiga olib kelishi mumkin.	Tashqi devorning yuqori haroratga ega bo'lishi odatiy hisoblanadi. Issiqlik dissipatsiya qilish uchun joyni ko'paytirning yoki ventilyatsiyalangan va salqin joyga jihozlarni joylashtiring.
Chiroqlar yoki vertikal chiroqlar issiq	Chiroq ichida metall naychalari mavjud va quvurlar tomondan chiqarilgan issiqlik kondensatsiyani oldini oladi.	Bu normal holat.
Hidi	Buzilgan oziq-ovqat Kuchli hidga ega bo'lgan oziq-ovqat Ichki bo'lar-bo'lmaslari kir.	Har qanday buzilgan ovqatni tozalang va olib tashlang. Kuchli hidli oziq-ovqatlar mahkam yopilganligiga ishonch hosil qiling. Ichki bo'lar-bo'lmaslarni tozalash.
Haqiqiy harorat belgilangan haroratdan farq qiladi	Iliq ovqat qo'yilganda, harorat vaqtincha ko'tariladi. Yangi haroratni o'rnatgandan so'ng, eshik ochilmaganda kompartman ichidagi harorat belgilangan haroratga yetishi uchun biroz vaqt kerak bo'ladi. Harorat barqarorlashgandan so'ng, kompartiyada turli xil pozitsiyalardagi haqiqiy harorat har xil bo'ladi va burilish taxminan $\pm 3^{\circ}\text{C}$ atrofida.	Bu normal holat. Haqiqiy haroratni sinab ko'rishdan oldin biroz vaqt kuting.

Muammo	Mumkin Sabablar	Qaror
Tashqi tomonda kondensatsiya shakllari	Xonadagi namlik yuqori bo'lganda kondensat hosil bo'lishi mumkin.	Bu normal holat. Quruq mato bilan kondensatsiyani o'chirib tashlang.
Sovutgichlar va chizg'ichlar ichida kondensatsiya shakllari	Sovutgich sabzavot va boshqa oziq-ovqat mahsulotlarini yangi saqlash uchun yuqori namlikni saqlaydi. Xonadagi namlik juda baland bo'lib, eshik tez-tez ochilgan. Eshik g'iybati qattiq emas.	Quruq mato bilan kondensatsiyani o'chirib tashlang. Eshikni juda tez-tez ochmang, uni juda uzoq vaqt ochiq qoldirmang. Tozalash yoki to'g'ri joylashish uchun eshik g'azabini tekshiring.
Ventillar atrofida sovuq	Eshik to'g'ri yopilmagan. Eshik qistirmalari mahkam emas.	Taom eshikni to'sib qo'ymasligiga ishonch hosil qiling. Tozalash yoki to'g'ri joylashish uchun eshik g'azabini tekshiring.
Eshikni ochish qiyin	Kompartiyasining ichkarisi va tashqarisi o'rtasidagi havo bosimining farqi ba'zan muzlatgich eshigini ochishni qiyinlashtirishi mumkin.	Biroz kutib turing va eshikni sekin ochishga harakat qiling.
Muz kublari yo'q (Faqat muz mashinalari bilan modellar uchun)	Muz yasovchi funksiya yoqilmaydi. Uskunalar suv bilan ta'minlanmaydi. Suv quvurlarida kinklar bor. Suv quvuri aloqasi to'g'ri o'rnatilmagan. Suv bosimi juda past.	Muz mashinasini yoqing. Suv ta'minoti yoqilganligini tekshiring. Kinklarni to'g'rilab qo'yadi. Suv aloqasini tekshiring. Suv ta'minoti bosimini tekshiring yoki filtr tiqilib qolgan bo'lsa.

Sovutgich normal foydalanish paytida ma'lum tovushlarni eshitadi, ammo u sovutgichning normal ishlashiga ta'sir qilmaydi.

UZ

Oson oldini olish mumkin bo'lgan tovush:

- Uskunalar tufayli yuzaga keladigan shovqin darajasi emas - sozlanishi boshqaruv old oyog'i bilan pozitsiyani sozlang. Shu bilan bir qatorda, qurilma kafel ustiga joylashtirilgan bo'lsa, ayniqsa, orqa ro'zg'or ostida yumshoq materialdan yasalgan mat qo'ying.
- Qo'shni mebelga teging - sovutgichni olib tashlang.
- Chizg'ich yoki rafni siqib chiqarish - Chizg'ichni yoki rafni olib tashlang va o'z joyiga qaytarib qo'ying.
- Shisha jingling tovushi - Idishlarni ajratish.

Quyidagi g'ayrioddiy tovushlardan birortasini eshitasizmi? Odatda bu tovushlar normal.

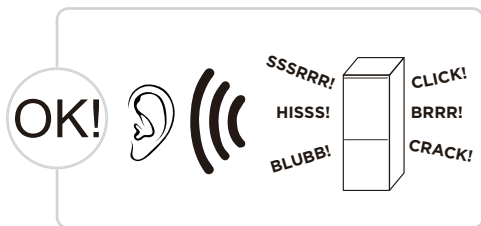

BOSING: Sovutgichdagi ba'zi elektr qismlari, masalan, elektr valflar ishlayotganda bu shovqinni chiqaradi. Bu normal holat.

HISSS: Bu shovqin sovitgich bug'lovchiga oqib o'tganda chiqariladi. Bu normal holat.

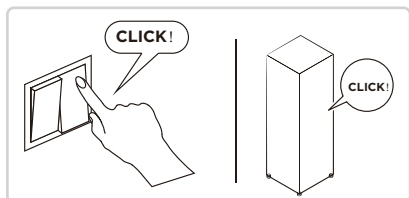

BRRR: Kompresor bu shovqinni ishlayotganda, ayniqsa, ishga tushganda yoki to'xtatilganda, baland ovozda humming shovqini paydo bo'ladi. Bu normal holat.

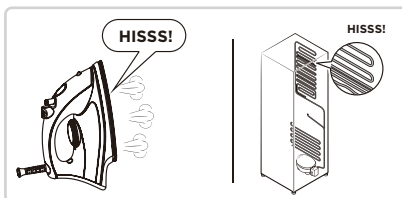

SSSRRR: Sovuqsiz sovitgichdagi fan motori ishlayotganda bu shovqinni chiqaradi. Bu normal holat.

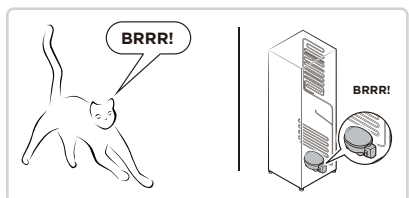

BLUBB: Sovutgich kanallaridan oqib o'tuvchi sovutgich bu shovqinni yuzaga keltiradi. Bu normal holat.

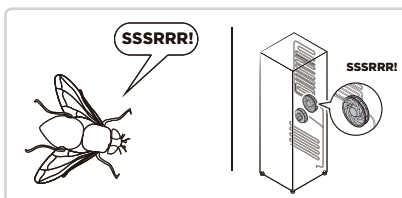

YORISH: Yorilish tovushi yoki muzni ezish tovushi. Sovutgichning umumiy tuzilishi va havo kanalining sovuqligi termal kengayish va qisqarish bilan kengaytirish tovushini hosil qiladi, bu ham normal jismoniy hodisa.

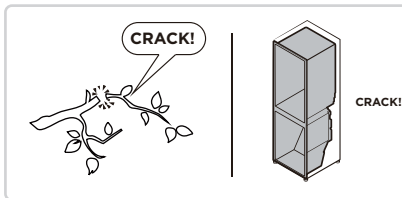
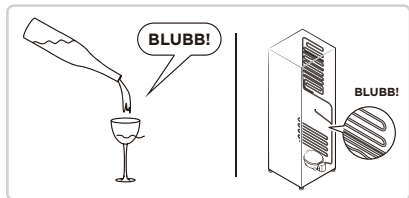

UZ

ILOVA

Yengi Yevropa standarti uchun maxsus

Quyidagi jadvaldagi buyurtma beriladigan qismlar Xizmat ko'rsatuvchi kanalidan sotib olinishi mumkin

Buyurtma berilgan qism	Taqdim etilgan	Taqsimot uchun zarur minimal vaqt
Termostat	Professional texnik xizmat ko'rsatish xodimlari	Oxirgi model bozorga chiqqanidan keyin kamida 7 yilda
Harorat datchiklari	Professional texnik xizmat ko'rsatish xodimlari	Oxirgi model bozorga chiqqanidan keyin kamida 7 yilda
Bosma platalar	Professional texnik xizmat ko'rsatish xodimlari	Oxirgi model bozorga chiqqanidan keyin kamida 7 yilda
Yorug'lik manbalari	Professional texnik xizmat ko'rsatish xodimlari	Oxirgi model bozorga chiqqanidan keyin kamida 7 yilda
Eshik dastalari	Pprofessional ta'mirchilar va oxirgi foydalanuvchilar	Oxirgi model bozorga chiqqanidan keyin kamida 7 yilda
Eshik sharnirlari	Pprofessional ta'mirchilar va oxirgi foydalanuvchilar	Oxirgi model bozorga chiqqanidan keyin kamida 7 yilda
Novlar	Pprofessional ta'mirchilar va oxirgi foydalanuvchilar	Oxirgi model bozorga chiqqanidan keyin kamida 7 yilda
Savatchalar	Pprofessional ta'mirchilar va oxirgi foydalanuvchilar	Oxirgi model bozorga chiqqanidan keyin kamida 7 yilda
Eshik qistirmalari	Pprofessional ta'mirchilar va oxirgi foydalanuvchilar	Oxirgi model bozorga chiqqanidan keyin kamida 10 yilda

UZ

Hurmatli mijoz

1. Agar mahsulotni qaytarmoqchi yoki almashtirmoqchi bo'lsangiz, xarid qilgan do'koningizga murojaat qiling.

(Xaridning hisob-fakturasini olib kelishni yodda tuting)

2. Agar sizning mahsulotingiz buzilgan bo'lib, uni ta'mirlash kerak bo'lsa, iltimos, sotuvdan keyingi xizmat ko'rsatuvchi provayder bilan bog'laning.

DIQQAT

Mahsulotning ma'lumotlar bazasida, shuningdek, model identifikatorida model haqida ma'lumotni QR kod yoki mahsulotdagi energiya samaradorligi yorlig'ini skanerlash orqali olinadigan veb havolasidan topish mumkin.

Jihozning energiya samaradorligi haqida ko'proq ma'lumot uchun <https://ec.europa.eu> saytiga kiring va model nomidan foydalanib qidiring.

Model nomi jihozning pasport yorlig'idan olinishi mumkin.

მადლობა

გმადლობთ Midea-ს არჩევისთვის! გთხოვთ, სრულად წაიკითხოთ ეს სახელმძღვანელო თქვენი ახალი Midea პროდუქტის გამოყენებამდე, რათა დარწმუნდეთ, რომ გესმით, როგორ უსაფრთხოდ გამოიყენოთ ყველა ფუნქცია და ფუნქცია, რომელსაც ის გთავაზობთ.

შინაარსი

მადლობა	01
სპეციფიკაცია	02
აღწერა	03
პროდუქტის მონტაჟი	04
ინსტრუქციები	09
სანმენდი საშუალებები	16
დიაგნოსტიკა	18
დანართი	21

სპეციფიკაცია

პროდუქტის მოდელი	MDRF705BIE
ნომინალური ძაბვა/სიხშირე	220-240V~/50Hz
რეიტინგული მიმდინარე	1,8ამპსი
საერთო მოცულობა	534L
ახალი საკვების შესანახი განყოფილების მოცულობა	359L
ოთხვარსკვლავიანი განყოფილების მოცულობა	175L
გაყინვის მოცულობა	8kg/24h
გათბობის დრო	7h
ზომები (W x D x H)	833x600x1910mm



უკაბელო ქსელის მოდულის მოდელი	MWB-S-WB01
სტანდარტული	IEEE 802.11b/g/n
ანტენის ტიპი	დაბეჭდილი PCB ანტენები
გამტარუნარიანობა	2400-2483,5 Mhz
სამუშაო ტემპერატურა	0 °C ~ 85 °C ოპერაცია ტენიანობა: 10% ~ 85%
დენის შეყვანა	DC5V/500mA გადაცემის მაქსიმალური სიმძლავრე: < 20dBm

GE

კონსერვა

კომპონენტის სახელი

ჩვეულებრივი ტიპი

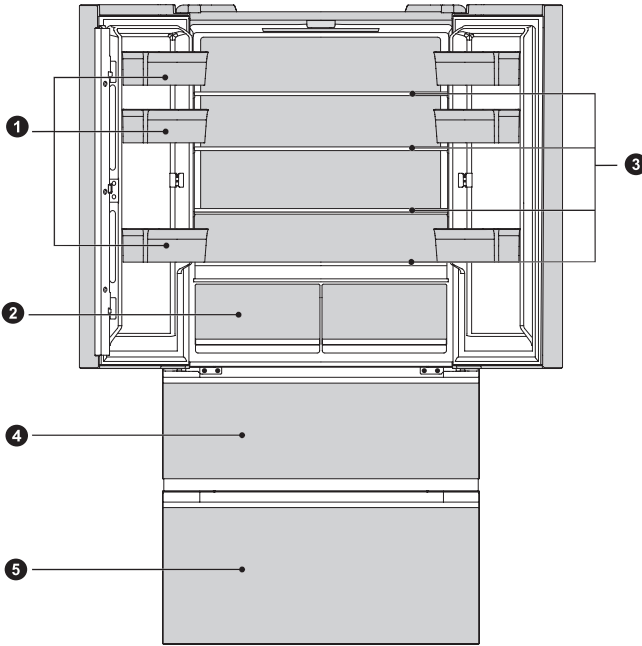

- 1 კარების სინი
- 2 მაცივრის უჯრა
- 3 მინის თაროები

- 4 ზედა საყინულე უჯრა
- 5 ქვედა საყინულე უჯრა

● ყურადღება

ზემოთ მოცემული სურათი მხოლოდ მითითებისთვისაა. ფაქტობრივი კონფიგურაცია დამოკიდებული იქნება ფიზიკურ პროდუქტზე ან დისტრიბუტორის განცხადებაზე.

პროდუქტის მონტაჟი

ინსტალაციის ინსტრუქციები

კლიმატის კლასის მქონე სამაცივრო მონწყობილობებისთვის

- კლიმატური კლასიდან გამომდინარე, ეს სამაცივრო განყოფილება უნდა იქნას გამოყენებული ქვემოთ მოცემულ ცხრილში მითითებულ გარემოს ტემპერატურის დიაპაზონში.
- პროდუქტმა შეიძლება არ იმუშაოს გამართულად ტემპერატურაზე სპეციფიკური დიაპაზონის მიღმა.
- თქვენ შეგიძლიათ იპოვოთ კლიმატის რეიტინგი პროდუქტის ეტიკეტზე.

კეთილი	სიმბოლო	ატმოსფერული ტემპერატურის დიაპაზონი °C	
		IEC 62552 (ISO 15502)	ISO 8561
გაფართოებული ზომიერი	SN	+ 10-დან + 32-მდე	+ 10-დან + 32-მდე
ზომიერი	N	+ 16-დან + 32-მდე	+ 16-დან + 32-მდე
სუბტროპიკული	ST	+ 16-დან + 38-მდე	+ 18-დან + 38-მდე
ტროპიკა	T	+ 16-დან + 43-მდე	+ 18-დან + 43-მდე

სივრცის მოთხოვნის დიაგრამა (როცა კარი ღიაა და როცა კარი დახურულია)

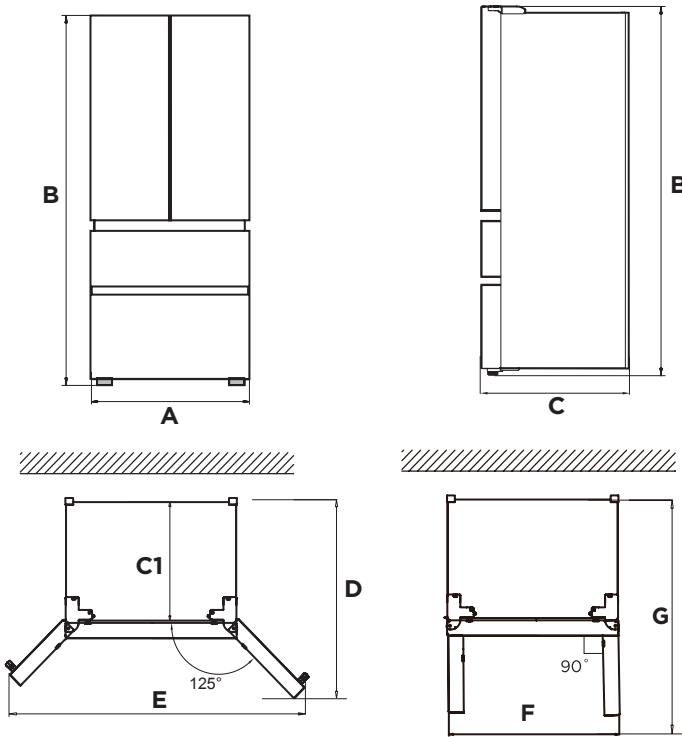



GE

სივანე	მთლიანი სიმაღლე	სიღრმე	კარების გარეშე	სიღრმე კარი ღიაა 125°	სივანე კარი ღიაა 125°	სივანე კარი ღიაა 90°	სიღრმე კარი ღიაა 90°
A	B	C	C1	D	E	F	G
833	1910	600	540	930	1280	833	980

შენიშვნა: ყველა ზომები მილიმეტრამდეა.

ნიველირებადი ფეხები

- ვიბრაციების თავიდან ასაცილებლად, მოწყობილობა უნდა გაათანაბროს.
- საჭიროების შემთხვევაში, შეცვალეთ გაათანაბრო ფეხები არათანაბარი იატაკის კომპენსაციისთვის.
- წინა უნდა იყოს ოდნავ უფრო მაღალი, ვიდრე უკანა, რათა დაეხმაროს კარის დახურვას.
- კაბინეტის ოდნავ დახრით, გაათანაბრეს ფეხები ადვილად შეიძლება გადატრიალდეს.
- ჩართეთ გაათანაბრეს ფეხები საათის ისრის საწინააღმდეგოდ , რომ ასწიოთ მოწყობილობა და გადააქციეთ საათის ისრის მიმართულებით  მოწყობილობის შესამცირებლად.

კარის გაათანაბრება

- სიფრთხილის ზომები ოპერაციის დაწყებამდე:
- აქსესუარის მუშაობის დაწყებამდე უნდა დარწმუნდეთ, რომ მაცივარი გამორთულია.
- სიფრთხილის ზომები უნდა იქნას მიღებული კარის მორგებამდე, რათა თავიდან იქნას აცილებული პირადი დაზიანება.

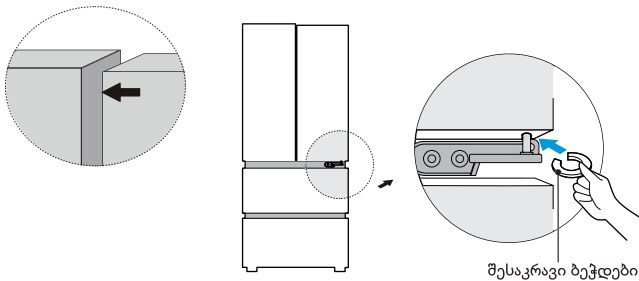

- ქვედა კარის ამალგება ზედა კარის დონეზე;
- ჩადეთ მოწოდებული შესაკრავი ბეჭედი, რომელიც იყენებს plier- ს hinge-grommet- სა და ქვედა hinge- ს შორის უფსკრული. დამაგრების რგოლების რაოდენობა, რომელიც უნდა ჩასვათ, დამოკიდებულია ხარვეზზე.

მოწყობილობის გადატანა

- ამოიღეთ ყველა ელემენტი მოწყობილობიდან.
- გამოიღეთ დენის შტეფსელი, ჩადეთ და დააფიქსირეთ დენის შტეფსელში მოწყობილობის უკანა მხარეს ან თავზე.
- ფირის ნაწილები, როგორცაა თაროები და კარები, რათა თავიდან აიცილონ ისინი მოწყობილობის გადაადგილებისას.
- ფრთხილად გადაიტანეთ მოწყობილობა ორზე მეტ ადამიანთან ერთად. მოწყობილობის დიდ მანძილზე ტრანსპორტირებისას, მოწყობილობა თავდაყირა შეინახეთ.

ყურადღება

სიფრთხილის ზომები ოპერაციის დაწყებამდე:
ცვლილებების შეტანამდე მაცივარი უნდა გათიშული იყოს სიმძლავრით.
სიფრთხილის ზომები უნდა იქნას მიღებული პირადი დაზიანების თავიდან ასაცილებლად.

მოთავსებული მაცივარი

- მაცივრის ნორმალური მუშაობის უზრუნველსაყოფად, საკმარისი სივრცე უნდა იყოს დაცული მაცივრის გარშემო, ჰაერის მიმოქცევის შესანარჩუნებლად. მაცივრის ზედა ნაწილში უნდა იყოს დაცული 8 მმ-ზე მეტი ან ტოლი მანძილი, ხოლო მანძილი 4 მმ-ზე მეტი ან ტოლი უნდა იყოს დაცული ორივე მხარისთვის.

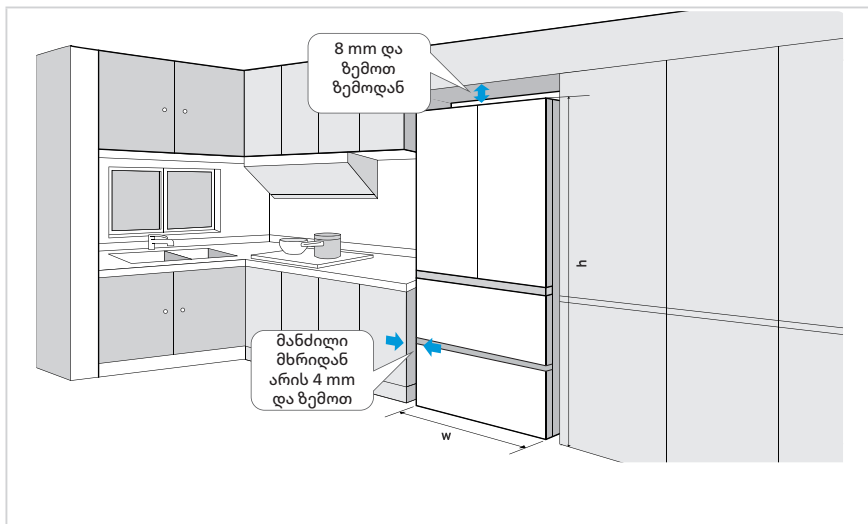

შუქის შეცვლა

- LED ნათურების ნებისმიერი ჩანაცვლება ან შენარჩუნება უნდა განხორციელდეს მწარმოებლის, მისი მომსახურების აგენტის ან ანალოგიურად კვალიფიცირი პირის მიერ.

● ყურადღება

ეს პროდუქტი შეიცავს სინათლის წყაროს ენერგოეფექტურობის კლასით (G).

მონყობილობის შეერთება

მონყობილობის დაყენების შემდეგ, შეაერთეთ დენის შტეფსელი სოკეტში.

● ყურადღება

დენის კაბელის (ან დანამატის) გამოსასვლელთან დაკავშირების შემდეგ, დაელოდეთ 2 ან 3 საათით ადრე მონყობილობაში საკვების განთავსებამდე. თუ თქვენ დაამატებთ საჭმელს, სანამ მონყობილობა მთლიანად გაცივდება, თქვენი საკვები შეიძლება გააფუჭოს.

რჩევები ენერჯის დაზოგვის შესახებ

- არ განათავსოთ მონყობილობა ქურჭლის, რადიატორების ან სითბოს სხვა წყაროების მახლობლად. თუ ატმოსფერული ტემპერატურა მაღალია, კომპრესორი უფრო ხშირად და უფრო დიდხანს გაგრძელდება, რის შედეგადაც გაიზარდა ენერჯის მოხმარება.
- დარწმუნდით, რომ არსებობს ადეკვატური ვენტილაცია განყოფილების ბოლოში, ერთეულის მხარეს და ერთეულის უკანა მხარეს.
- ასევე გაითვალისწინეთ ინტერვალის ზომები "ინსტალაციის" თავში.
- პროდუქტის მიმოხილვაში ნაჩვენები უჯრის, თაროებისა და უჯრების მონყობა უზრუნველყოფს ენერჯის ყველაზე ეფექტურ გამოყენებას და მაქსიმალურად უნდა იყოს დაცული.
- უფრო მეტი შენახვის ადგილისთვის (მაგ., დიდი მაცივრის/გაცივნილი საქონლისთვის), შუა უჯრით და თაროებით შეიძლება ამოღებულ იქნას. საჭიროების შემთხვევაში, ზედა და ქვედა უჯრები და თაროები უნდა მოიხსნას ბოლოს.
- თანაბრად შევსებული მაცივარი / საყინულე კუბე ხელს უწყობს ენერჯის გამოყენების ოპტიმიზაციას.
- ნება დართეთ თბილი საკვები გაცივდეს საყინულეში / საყინულეში მოთავსებამდე. საკვები, რომელიც უკვე გაცივდა, შეიძლება უფრო ენერგოეფექტური იყოს.
- გაცივნილი საკვების გაცივვის დაშვება საყინულეში გაცივნილი საკვების სიცივე ამცირებს საყინულე განყოფილების ენერჯის მოხმარებას, რითაც ზრდის ენერგოეფექტურობას.
- გახსენით კარი მხოლოდ მოკლედ, როდესაც საჭიროა ცივი დაკარგვის მინიმუმამდე შემცირება. კარის მოკლედ გახსნა და მისი სწორად დახურვა ამცირებს ენერჯის მოხმარებას.
- ტემპერატურის დაყენება არა უმეტეს საჭიროზე, ხელს შეუწყობს ენერჯის გამოყენების ოპტიმიზაციას.
- მონყობილობის კარის შუასაყრელი უნდა იყოს ხელუხლებელი ისე, რომ კარი სწორად იხურება და ზედმეტად არ გაზარდოს ენერჯის მოხმარება.

ინსტრუქციები

ართვის პანელი

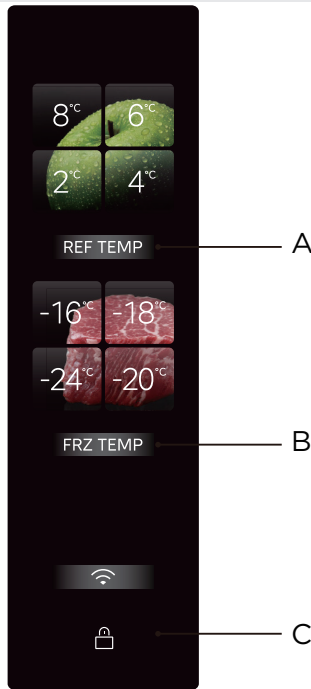

	ლილაკი
A	Refrigerator temperature setting (მაცივრის ტემპერატურის პარამეტრი)
B	Freezer temperature setting (საყინულე ტემპერატურის პარამეტრი)
C	ლილაკის Lock/Unlock (ჩაკეტვა/განბლოკვა)

ყურადღება

- ფაქტობრივი მართვის პანელი შეიძლება განსხვავდებოდეს მოდელის მიხედვით.
- მართვის პანელი ავტომატურად დაიხურება ენერჯის დაზოგვის მიზნით.

საწყისი ჩართვა

- მას შემდეგ, რაც მაცივარი პირველად ჩართულია, ეკრანი ანათებს და მაცივრის ან საყინულე განყოფილება შეიძლება მორგებული იყოს სახლის საჭიროებების შესაბამისად. კორექტირების სახელმძღვანელო მითითებებისთვის იხილეთ ამ გვერდის ტემპერატურის პარამეტრების განყოფილება.

GE

დაბლოკვა/განბლოკვა

- ჩაკეტულ მდგომარეობაში დააჭირეთ და ხანგრძლივად დააჭირეთ ღილაკს [დაბლოკვა/განბლოკვა] 3 წამის განმავლობაში, რომ შეხვიდეთ განბლოკილ მდგომარეობაში და გაისმის განბლოკვის ზუმერი.



დააჭირეთ
3 წამის
განმავლობაში

განბლოკილ მდგომარეობაში შესასვლელად

- განბლოკილ მდგომარეობაში დააჭირეთ და ხანგრძლივად დააჭირეთ ღილაკს [დაბლოკვა/განბლოკვა] 3 წამის განმავლობაში ჩაკეტულ მდგომარეობაში შესასვლელად და დაბლოკვის ზუმერი გაისმის.



დააჭირეთ
3 წამის
განმავლობაში

ჩაკეტულ მდგომარეობაში შესასვლელად

- განგაშის ხმის გამოშვების ოპერაციის გარდა, რომელიც შეიძლება განხორციელდეს ჩაკეტულ მდგომარეობაში, შემდეგი ღილაკების მოქმედებები უნდა განხორციელდეს განბლოკილ მდგომარეობაში; წინააღმდეგ შემთხვევაში, გამოვა შეცდომის ზუმერი.

გაგრილების/გაყინვის ტემპერატურის დაყენება

- დააჭირეთ სამაცივრო ტემპერატურის რეგულირების ღილაკს, რომ შეცვალოთ მაცივრის განყოფილების ტემპერატურა. გაგრილების ღილაკზე ყოველი დაჭერისას, ტემპერატურა იცვლება ერთხელ;



დაანკაბუნეთ



დაანკაბუნეთ



დაანკაბუნეთ



დაანკაბუნეთ



- იგი ძალაში შევა დაბლოკვის შემდეგ.
- დააჭირეთ გაყინვის ტემპერატურის რეგულირების ღილაკს, რომ შეცვალოთ მაცივრის განყოფილების ტემპერატურა. გაგრილების ღილაკზე ყოველი დაჭერისას, ტემპერატურა იცვლება ერთხელ;

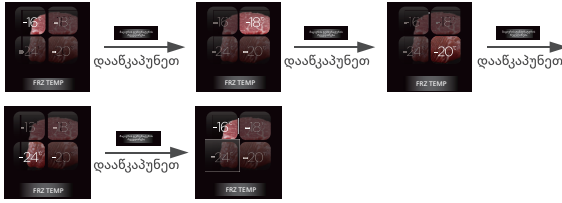

- იგი ძალაში შევა დაბლოკვის შემდეგ.
- ერთდროულად დააჭირეთ ღილაკს **REF TEMP** + 4S-ისთვის, რომ შეხვიდეთ/გამოხვიდეთ მაცივრის გამორთვის რეჟიმში. როდესაც ის გამორთულია, სამაცივრო ზონა გადის.
- გამორთვის შემდეგ, კვლავ დააჭირეთ ღილაკს **REF TEMP** + 4S-ისთვის, რათა ჩართოთ გაციების ფუნქცია, რომელიც გამოჩნდება ეკრანზე.
- შეგიძლიათ დააჭიროთ მაცივრის განყოფილების დახურვას Smarthome-ში. გამორთვის შემდეგ საყინულე ნორმალურად იმუშავებს და სამაცივრო განყოფილება აღარ გაცივდება. ის ნორმალურად იმუშავებს ხელახლა ჩართვის შემდეგ.

სუპერ გავრილების რეჟიმის დაყენება

- ხანგრძლივად დააჭირეთ ღილაკს **REF TEMP** 3S-ისთვის, 2°C ინდიკატორი ყოველთვის ჩართულია და მაცივრის სხვა ინდიკატორები გამორთულია. სამაცივრო განყოფილება მუშაობს სუპერ გავრილების რეჟიმში.

სუპერ გაყინვის რეჟიმის დაყენება

- დააჭირეთ ღილაკს **FRZ TEMP** 3S, -24°C ინდიკატორი ყოველთვის ჩართული იქნება, ხოლო გაყინვის სხვა ინდიკატორები გამორთულია. საყინულე განყოფილება მუშაობს სწრაფი გაყინვის რეჟიმში.

IPL გამწმენდი უჭრა

- IPL გამწმენდი უჭრა- ს შეუძლია მყისიერად გაასტერილოს და მოაცილოს ვირუსები 3 წუთის განმავლობაში საკვების ორიგინალური სიახლის დარღვევის გარეშე; მას შეუძლია მყისიერად მოკლას ბაქტერიები და ვირუსები საკვები მასალების ზედაპირზე, საკვების მასალების შეღწევით და დასხივებით მყისიერი იმპულსური ძლიერი შუქით, რომელსაც შეუძლია ეფექტურად გაასტერილოს 99,999% 3 წუთში და შეუძლია საკვების მასალების პირდაპირ სტერილიზაციას ჩვეულებრივი შესაფუთი ჩანთებით, რაც მოსახერხებელია. გამოყენება; 3 წუთიანი პულსის სტერილიზაცია უნდა დაიწყოს ხელით. სტერილიზაციისთვის კარის 3 წუთის დახურვის შემდეგ ფუნქცია ავტომატურად გამოირთვება და ეკრანი გამოვა.



ხანგრძლივად დააჭირეთ

შუშის დანაყოფის მუშაობის ღილაკი

ჩართულია IPL გამწმენდი რეჟიმი

V-tech ახალი უჯრა

- მოგანოდოთ ხორცის, ზღვის პროდუქტებისა და სხვა პროდუქტების ახალი გაყინვის გარეშე შენახვის გამოცდილება.
- ფრინველისა და პირუტყვის შენახვა შესაძლებელია ხორცის რეჟიმში. ხორცის გემოს უზრუნველსაყოფად, რეკომენდებულია მისი დალუქვა შენახვის წინ.
- V-tech ახალი უჯრა არის ხორცის კონსერვაციის ექსპერტი; მილიონამიანი რადარის ტემპერატურის ზონდი უშუალოდ გრძნობს საკვები მასალების გაყინვის წერტილის ტემპერატურას და Midea V-TECH ღრუბლის შენარჩუნების ინტელექტუალურ ტექნოლოგიასთან ერთად, მას შეუძლია შეინარჩუნოს ხორცის ორიგინალური გემო 7 დღის განმავლობაში გაყინვის გარეშე.
- დიდი მოცულობის დიზაინი საშუალებას იძლევა შეინახოს მეტი საკვები მასალა, ხოლო ორფენიანი დიზაინი აკმაყოფილებს სხვადასხვა საკვები მასალის დანაწევრებულ შენახვას ჯვარედინი ინფექციისა და სუნის შერევის თავიდან ასაცილებლად.



სანგრძლივად
დააჭირეთ

შუშის დანაყოფის
მუშაობის ღილაკი

V-TECH ახალი რეჟიმი ჩართულია

PST+ გამწმენდი მოდული

- Midea-ს მაცივრის უნიკალური PST+ ინტელექტუალური გამწმენდი ტექნოლოგია სწრაფად ამორებს სუნს, სტერილიზაციის სიხშირით 99,999%-მდე და ვირუსის მოცილების სიჩქარით 99,9%-მდე. მას ასევე აქვს ეთილენისა და სულფიდის ამოღების ფუნქცია, რათა სრულყოფილად დაიცვას თქვენი და თქვენი ოჯახის ჯანმრთელობა
- სუნის მოცილების ფუნქციის მოწყობილობას შეუძლია აკმაყოფილებდეს მომსახურების ვადა ათი წელი (დაჩქარებული დაბერება, სიმულაციური ტესტი), სახარჯო მასალისა და გამოცვლის გარეშე.

გაყინული სუნის მოცილების მოდული

- კარის საფარზე მოწყობილია სუნის მოცილებისა და სტერილიზაციის მოდული, რომელსაც შეუძლია ეფექტურად გააფუჭოს სუნი და ბაქტერიები .

კარის გაღების სიგნალიზაცია და კარის გახსნის სწრაფი ხმა

- როდესაც მაცივრის კარი არ არის დაკეტილი 120 წამის განმავლობაში, მოკლე განგაშის ხმა მოისმენს, რომ კარი არ არის დაკეტილი. გთხოვთ, დროულად დახუროთ კარი ან დააწკაპუნოთ ნებისმიერ ღილაკზე დისპლეის ეკრანის საოპერაციო ზონაში განგაშის ხმის დასასრულებლად.

დენის გამორთვის მესხიერება

- როდესაც მაცივარი ხელახლა ჩაერთვება ელექტროენერჯის გამორთვის შემდეგ, ტემპერატურის დაყენება და რეჟიმის დაყენების სტატუსი ეკრანზე დენის გამორთვამდე აღდგება.

ხარვეზის მითითება

- შემდეგი გაფრთხილებები, რომლებიც ჩანს ეკრანზე, მიუთითებს მაცივრის შესაბამის ხარვეზებზე. მიუხედავად იმისა, რომ მაცივარს შეიძლება კვლავ ჰქონდეს ცივი შესანახი ფუნქცია შემდეგი ხარვეზებით, მომხმარებელი უნდა დაუკავშირდეს მოვლის სპეციალისტს ტექნიკური უზრუნველყოფის მიზნით.

შეცდომების კოდი	ხარვეზის აღწერა
8 °C სამაცივრო ნათურა და სამაცივრო ღილაკის შუქის ციმციმი	გაუმართავი სამაცივრო სენსორი
-16 °C გაყინვის ნათურა და გაყინვის ღილაკის ნათურა ციმციმებს	გაყინვის სენსორის უკმარისობა
4 °C სამაცივრო ნათურა ციმციმებს	მიკროკრისტალური პირველადი სენსორი ან მიკროკრისტალური 1 სენსორი
6°C სამაცივრო ნათურა ციმციმებს	უმაღლესი გაგრილება
2°C სამაცივრო ნათურა ციმციმებს	ტენიანობის სენსორის გაუმართაობა
-18°C საყინულე სინათლის ციმციმები	გაყინვის გაყინვის სენსორის გაუმართაობა
სამაცივრო ღილაკის ნათურა და გაყინვის ღილაკის ნათურა	მთავარი ჩვენება არ არის კომუნიკაცია
-20 °C გაყინვის ნათურა და მიკროკრისტალური დაფის მსუბუქი ფლემ	მიკროკრისტალური და პულსირებული კომუნიკაციების უკმარისობა
-24 °C გაყინვის ნათურები და პულსის ფირფიტები ბოლქვი ფლემ	პულსი და სამაგისტრო კომუნიკაციის უკმარისობა

რჩევები საკვების შესანახად

საყინულე კამერა

- საყინულეები სპეციალურად გამოიყენება საკვების დაბალი ტემპერატურის გაყინვისთვის, საყინულო საკვების გრძელვადიანი შენახვისა და ყინულის კუბების მოზადებისთვის.
- ყურადღება მიაქციეთ ვარსკვლავის კლასიფიკაციას (4 ვარსკვლავი, 2 ვარსკვლავი და 1 ვარსკვლავი) საყინულე ნაწილში და შედეგად საყინული საკვების შენახვის პერიოდი.
- არ მოათავსოთ ახალი და გაყინული საკვები გვერდიგვერდ. გაყინული საკვები შეიძლება გაღვინდეს.
- დიდი რაოდენობით სუფთა საკვების გაყინვისას, როგორცაა ხორცი, თევზი ან minced ხორცი, გაყავით იგი პატარა ნაჭრებად, სანამ მათ დააყენებთ ისე, რომ ისინი სწრაფად და ადვილად ხელმისაწვდომი იყოს.
- შესაბამება პაკეტში კვების მწარმოებლის მიერ რეკომენდებული შენახვის დროს, არ არსებობს ინფორმაცია პაკეტის შესახებ, საკვები არ უნდა იყოს გაყინული შექმნის დღიდან სამ თვეზე მეტი ხნის განმავლობაში.
- გაყინული საკვების ყიდვისას დარწმუნდით, რომ იგი გაყინულია სწორ ტემპერატურაზე და შეფუთვა არ არის დაზიანებული.
- მაცივარი საკვები უნდა ინახებოდეს შესაფერისი ინდივიდუალური შეფუთვით, რათა უზრუნველყოს, რომ მიმდებარე საკვები არ არის დაბინძურებული. ჭამა thawed და thawed საკვები დაუყოვნებლივ და არ გააქროს.
- თუ მოწყობილობა არ არის ძალა ხანგრძლივი დროის ან გაუმართაობის გამო, ამოიღეთ შენახული გაყინული საკვები და შეამოწმეთ ისინი ჯერ კიდევ საკვებია, მაშინ შეინახეთ ისინი საკმარისად გრილ ადგილას ან სხვა მოწყობილობაში.
- საკვების გასათბობად, ამოიღეთ იგი მაცივარიდან და გაათბეთ ოთახის ტემპერატურაზე ან მაცივარში. მაგალითად, საკვების სწრაფად გაყინვისთვის, შეგიძლიათ გამოიყენოთ გაყინვის ფუნქცია თქვენს მიკროტალღურ ღუმელში.
- თუ გსურთ მხოლოდ პაკეტის ერთი ნაწილის დათბობა, ამოიღეთ თქვენთვის საჭირო ნაწილი და დაუყოვნებლივ დახურეთ დანარჩენი პაკეტი. ამ გზით, თქვენ თავიდან აიცილებთ "დამწვრობის გაყინვას" და შეამცირებთ ყინულის ფორმირებას დარჩენილ საკვებზე.

საყინულე კამერა

- ტენიანობის შესამცირებლად და შემდგომი გაყინვის შესამცირებლად, არასოდეს მოათავსოთ სითხეები ცივ ნაწილში დაუღუქავ კონტეინერში. Frost ტენდენცია კონცენტრირებულია აორთქლების ყველაზე ცივ ნაწილში. აღმოჩენილი სითხეების შენახვამ შეიძლება გამოიწვიოს გაყინვის უფრო ხშირი საჭიროება.
- არასოდეს ჩადოთ თბილი საკვები მაცივარში. ეს ჯერ უნდა გაცივდეს ოთახის ტემპერატურაზე და შემდეგ განთავსდეს, რათა უზრუნველყოს ადეკვატური ჰაერის მიმოქცევა მაცივარში.
- საკვები ან საკვები კონტეინერები არ უნდა შეეხოთ მაცივრის უკანა კედელს, რადგან ისინი შეიძლება გაყინონ კედელზე. არ გაალოთ მაცივრის კარი ძალიან ხშირად.
- ხორცი და სუფთა თევზი (შეფუთული შეფუთვაში ან პლასტმასის კლიტაში) შეიძლება ინახებოდეს მაცივარში და შეიძლება გამოყენებულ იქნას 1-2 დღის განმავლობაში.
- შეფუთული ხილი და ბოსტნეული შეიძლება განთავსდეს ახალი ხილისა და ბოსტნეულის დანიშნულ ნაწილში.

ყურადღება

- თითოეული განყოფილების ოპტიმალური ტემპერატურის პარამეტრი დამოკიდებულია გარემოს ტემპერატურაზე. ზემოთ ოპტიმალური ტემპერატურა ეფუძნება 25 ° C-ს გარემოს ტემპერატურას.
- ენერჯის მოხმარების ტესტის შესრულებისას გამორთეთ V- ტექნიკური ახალი და IPL გამწმენდი ფუნქციები მაცივარში.

შუკვეთე	კუპების ტიპი	შენახვის სამიზნე ტემპერატურა. [°C]	სათანადო კვება
1	მაცივარი	$+2 \leq x \leq +8$	კვერცხი, მოხარშული საკვები, შეფუთული საკვები, ხილი და ბოსტნეული, რძის პროდუქტები, pastries, სასმელები და სხვა საკვები, რომელიც არ უნდა იყოს გაყინული.
2	 ოთხვარსკვლავიანი რეიტინგი გაყინული	$x \leq -18$	მას აქვს უნარი გაყინვას და გაყინვას სწრაფად, და მას აქვს უნარი გაყინვას და შესანახად საკვები სწრაფად. იგი განკუთვნილია გაყინული ახალი საკვები, როგორცაა ზღვის პროდუქტები (თევზი, shrimp, shellfish), მტკნარი წყლის პროდუქტები და ხორცის პროდუქტები. რეკომენდირებულია 3 - 6 თვის განმავლობაში, რაც უფრო გრძელია შენახვის დრო, მით უფრო უარესია გემო და კვება.
3	 სამი ვარსკვლავის რეიტინგის გაყინვა	$x \leq -18$	მას აქვს გაყინვის უნარი. იგი განკუთვნილია გაყინული ახალი საკვები, როგორცაა ზღვის პროდუქტები (თევზი, shrimp, shellfish), მტკნარი წყლის პროდუქტები და ხორცის პროდუქტები. რეკომენდირებულია არაუმეტეს 3 თვისა.
4	 ორვარსკვლავიანი რეიტინგი გაყინული	$x \leq -12$	მხოლოდ იმ საკვების საშუალოვადიანი შენახვისთვის, რომლებიც უკვე გაყინულია, მაგალითად, ნაყინი. რეკომენდირებულია არაუმეტეს 1 თვისა.
5	 ერთვარსკვლავიანი რეიტინგი გაყინულია	$x \leq -6$	ეს მხოლოდ შესაფერისია მცირე რაოდენობით გაყინული საკვების სამაცივრე და მოკლევადიანი შენახვისთვის. რეკომენდირებულია არაუმეტეს 1 კვირა.
6	0-ვარსკვლავიანი	$-6 \leq x \leq 0$	ახალი ღორის, საქონლის ხორცი, თევზი, ქათამი, ნაწილობრივ შეფუთული დამუშავებული საკვები და ა.შ. (რეკომენდირებულია მოიხმაროს იმავე დღეს, სასურველია არა უმეტეს 3 დღისა). ნაწილობრივ კაფსულირებული დამუშავებული საკვები (გაყინვადი საკვები).
7	გაცივება	$-2 \leq x \leq +3$	ახალი / გაყინული ღორის, საქონლის ხორცი, ქათამი, მტკნარი წყლის პროდუქტები და ა.შ. (რეკომენდირებულია 0 ° C-ზე და 0 ° C-ზე მეტი 7 დღის განმავლობაში, სასურველია არა უმეტეს 2 დღის განმავლობაში). ზღვის პროდუქტები 015 დღის ქვემოთ არ არის რეკომენდირებული 0 ° C-ზე ზემოთ.
8	ხალი საკვები	$0 \leq x \leq +4$	ახალი ღორის, საქონლის ხორცი, თევზი, ქათამი, მოხარშული საკვები და ა.შ. (რეკომენდირებულია იმავე დღეს მოხმარებული, სასურველია არა უმეტეს 3 დღისა)
9	ღვინო	$+5 \leq x \leq +20$	წითელი ღვინო, თეთრი ღვინო, ცქრიალა ღვინო და ა.შ.

GE

ყურადღება

გთხოვთ, შეინახოთ სხვადასხვა საკვები თქვენი შეძენილი კუპების ან შენახვის მიზნობრივი ტემპერატურის მიხედვით.

სანმენდი საშუალებები

- მაცივარი ემყარება ჰაერის გაგრილების პრინციპს, ამიტომ მას აქვს ავტომატური გაყინვის ფუნქცია. ყინვა, რომელიც ქმნის სეზონური ან ტემპერატურის ცვლილების გამო, შეიძლება ხელით მოიხსნას მონყობილობის გათიშვით ან მშრალი პირსახოცით გასუფთავებით.

- ფიგურაში არსებული მიმართულების ისრის მიხედვით, ორივე ხელით შესუსტეთ უჭრა და დააჭირეთ მას, რომ ამოიღოთ იგი.
- კარის უჭრის განმნდის შემდეგ, მოათავსეთ უჭრა კარზე სლოტში და დააჭირეთ ქვემოთ, სანამ არ დაჯდება. ზოგიერთ მოდელზე შეგიძლიათ შეცვალოთ მათი სამონტაჟო სიმაღლე.

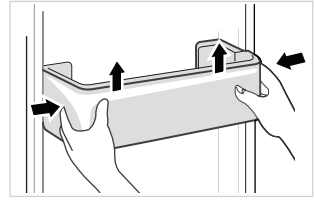

- ასწიეთ თაროს უკანა ბოლო შემდეგი მიმართულებებით, რომ გამოყოთ იგი სლოტისგან (როგორც ეს ნაჩვენებია სურათი I).
- გაიყვანეთ თარო გარედან და დააჭირეთ მას ვერტიკალურ ((როგორც ეს ნაჩვენებია სურათი II).
- თარგმნეთ ვერტიკალური თაროები გარედან მაცივრის სხეულსა და კარის ჩარჩოს შორის უფსკრული (როგორც ეს ნაჩვენებია სურათი III) და როტაცია 90 ° (როგორც ეს ნაჩვენებია სურათი IV) თაროს მოსაშორებლად. მიზანშეწონილია უზრუნველყოს თაროზე შესაბამისი კარის უჭრა შუშის თაროს ამოღებამდე.
- შუშის თაროს განმნდის შემდეგ, მოათავსეთ თარო ჰორიზონტალურად სარკინიგზოზე და დააჭირეთ მას შინაგანად, სანამ უკანა გაჩერება არ შეიტანება სლოტში. ზოგიერთ მოდელზე შეგიძლიათ შეცვალოთ მათი სამონტაჟო სიმაღლე.

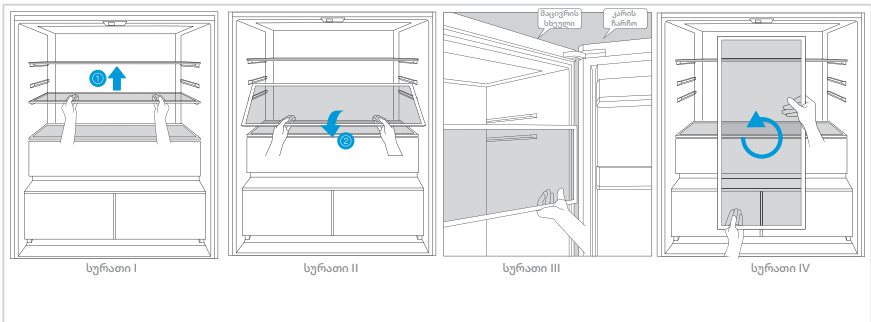

- ინსტალაციის ბრძანება შეცვლილია მოცილების რიგით. ინსტალაციის შემდეგ, დაადასტურეთ, რომ ის სათანადოდ არის დაცული.

GE

გაასუფთავეთ უჯრით

- ამოიღეთ უჯრის შიგთავსი. გააჩერეთ უჯრის სახელური და გაიყვანეთ იგი ყველა გამოსავალიდან, სანამ არ გაჩერდება.
- ასწიეთ უჯრა და ამოიღეთ იგი.

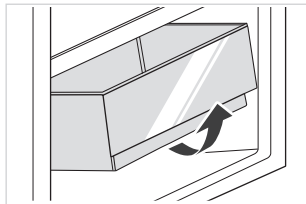

● ყურადღება

რეკომენდებულია გამოიყენოთ რბილი პირსახოცი ან ღრუბელი, რომელიც წყლით არის გაჟღენთილი და არაკოროზიული ნეიტრალური სარეცხი საშუალება დასუფთავებისთვის. დაბოლოს, გაასუფთავეთ საყინულე სუფთა წყლით და მშრალი ქსოვილით. გასენით კარი, რომ ბუნებრივად გაშრეს, სანამ ძალას ჩართავ. არ გამოიყენოთ მყარი ჯაგრისები, დასუფთავების ბურთები, მავთულის ჯაგრისები, აბრაზივები, როგორცაა კბილის პასტა, ორგანული გამხსნელები (როგორცაა ალკოჰოლი, აცეტონი, ბანანის ზეთი და ა.შ.), მდლარე წყალი, მჟავები ან ტუტე ნივთები მაცივრის გასაწმენდად, რადგან ამან შეიძლება დაზიანოს მაცივრის ზედაპირი და ინტერიერი.

შენწყვეტა გამოყენება

დენის უკმარისობა:

ელექტროენერგიის უკმარისობის შემთხვევაში, თუნდაც ზაფხულში, მონყობილობის შიგნით საკვების შენახვა შესაძლებელია რამდენიმე საათის განმავლობაში; ელექტროენერგიის უკმარისობის დროს, კარის გაღების დრო შემცირდება და მონყობილობაში აღარ უნდა ჩადოთ ახალი საკვები.

დიდი ხნის გამოყენებლობა:

მონყობილობა უნდა იყოს გამორთული და განმუხდელი; შემდეგ კარები იტოვება ღია, რომ არ წარმოიქმნას სუნი.

გადატანა:

მაცივრის გადატანამდე, გამოიღეთ ყველა ობიექტი შიგნიდან გარეთ, დააფიქსირეთ შუშის ტიხრები, ბოსტნეულის დამჭერი, საყინულე უჯრით და ა.შ. დახურეთ კარები და დალუქეთ ისინი სკოჩით. მოძრაობის დროს, მონყობილობა არ უნდა განთავსდეს თავდაყირა ან ჰორიზონტალურად, არც ვიბრირებს; ვარჯიშის დროს მიდრეკილება არ უნდა იყოს 45 ° -ზე მეტი.

⚠ სიფრთხილით

აპარატურა უნდა მუშაობდეს მუდმივად როგორც კი ის დაიწყებს მუშაობას. ზოგადად, მონყობილობის მუშაობა არ უნდა შეწყდეს; წინააღმდეგ შემთხვევაში, მომსახურების ვადა შეიძლება გაუარესდეს.

ზაფხულშიც კი, ელექტროენერგიის გათიშვის შემთხვევაში, საკვები შეიძლება რამდენიმე საათის განმავლობაში ინახებოდეს; რეკომენდებულია კარის ღიობების სისპირის შემცირება.

დიაგნოსტიკა

შემდეგი მარტივი საკითხების მოგვარება მომხმარებელს შეუძლია. გთხოვთ, დარეკოთ გაყიდვის შემდგომი სერვისის განყოფილებაში, თუ პრობლემები არ მოგვარდება.

პრობლემა	შესაძლო მიზეზები	გამოსავალი
ოპერაცია არ მუშაობს	სიმძლავრე არ არის ჩართული და დანამატი უსაფრთხოდ არ არის ჩასმული. დაბალი ძაბვა, დენის უკმარისობა ან ნაწილობრივი წრე.	ჩადეთ დენის კაბელის დანამატი უსაფრთხოდ. შეამოწმეთ ელექტრომომარაგება თქვენს სახლში.
განათება არ მოდის	მონყობილობა არ არის ჩართული. განათება გატეხილია.	გამორთეთ და გამორთეთ დენის კაბელი. შეცვალეთ განათება ახლით.
ხილი ან ბოსტნეული გაყინულია	არის თუ არა საკვები დაცული მაცივრის უკანა ნაწილში? უკანა კედლის მახლობლად მდებარე ტერიტორია არის ის, სადაც ტემპერატურა ყველაზე ცივია. შეინახეთ ხილი ან ბოსტნეული ახალ / მაცივარ ადგილას.	არ დატოვოთ საკვები, რომელიც ადვილად იყინება მაცივრის უკანა ნაწილში. ახალი / მაცივრის ადგილები მხოლოდ ხორცის/თევზისთვისაა.
მაცივარი/ საყინულე გადახურულია	ტემპერატურის კონტროლის პარამეტრები არასწორია.	დააყენეთ ტემპერატურა უფრო მაღალი.
კომპრესორი დიდი ხნის განმავლობაში მუშაობს	ატმოსფერული ტემპერატურა მაღალია და სამუშაო დრო გრძელდება. განათავსეთ ძალიან ბევრი საკვები ერთდროულად. საკვები იდება, სანამ გაცივდება. კარები ძალიან ხშირად იხსნება. ყინვაგამძლე ფენა შიგნით ძალიან სქელია.	ეს ნორმალურია. ნუ ჩადებთ ძალიან ბევრ საკვებს ერთდროულად. დაელოდეთ სანამ საკვები გაცივდება, სანამ მას დააყენებთ. ნუ აჩვენებთ გპარარა ოპკალუნე ფერს. ეს უნდა იყოს thawed.
კარი არ იხურება სწორად	კარი ჩაკეტილია ობიექტით. ძალიან ბევრი საკვები იყო. კარის შუასაკი დეფორმირებულია.	ნუ ჩადებთ ძალიან ბევრ საკვებს. მონყობილობის სტაბილიზაცია. დაამატეთ ცხელი შუასადებები და გააჩერეთ რემონტისთვის (გააცხელეთ ელექტრო საშრობით ან ცხელი წყლით).
გარე კედლები ცხელია	როდესაც მონყობილობა მუშაობს, სითბო გარედან იძლება კაბინეტის შიგნით ლითონის მილების მეშვეობით. ზაფხულში უფრო მაღალი ტემპერატურა შეიძლება გამოიწვიოს გარე კედლის უფრო მაღალი ტემპერატურა.	გარე კედლისთვის ნორმალურია მაღალი ტემპერატურა. გაზარდეთ სივრცე სითბოს გაფრქვევისთვის, ან მოათავსეთ ტექნიკა ვენტილირებადი და გრილი ადგილას.
სხივები ან ვერტიკალური სხივები ცხელია	შიგნით სხივი არსებობს ლითონის მილები, და სითბოს გამოთავისუფლებული მილები ხელს უშლის კონდენსაციას.	ეს ნორმალურია.
სუნი	გაფუჭებული საკვები საკვები ძლიერი სუნი შიდა კუპე ბინძურია.	გაასუფთავეთ და ამოიღეთ ნებისმიერი გაფუჭებული საკვები. დარწმუნდით, რომ ძლიერი სუნისანი საკვები მჭიდროდ არის დალუქული. გაასუფთავეთ შიდა კუპეები.
ფაქტობრივი ტემპერატურა განსხვავდება მითითებული ტემპერატურისგან	როდესაც თბილი საკვები იდება, ტემპერატურა დროებით იზრდება. ახალი ტემპერატურის დაყენების შემდეგ, გარკვეული დრო სჭირდება ტემპერატურის შიგნით ტემპერატურას, რათა მიაღწიოს დადგენილ ტემპერატურას, როდესაც კარი ან გაიხსნება. ტემპერატურის სტაბილიზაციის შემდეგ, ნაწილში სხვადასხვა პოზიციებზე ტემპერატურა განსხვავებულია და გადახრა დაახლოებით $\pm 3^{\circ}C$.	ეს ნორმალურია. დაელოდეთ ცოტა ხანს ფაქტობრივი ტემპერატურის ტესტირებამდე.
კონდენსაციის ფორმები გარედან	როდესაც ოთახში ტენიანობა მაღალია, კონდენსაცია შეიძლება ჩამოყალიბდეს.	ეს ნორმალურია. გაასუფთავეთ კონდენსაცია მშრალი ქსოვილით.

GE

პრობლემა	შესაძლო მიზეზები	გამოსავალი
კონდენსაციის ფორმები მაცივრებისა და უჯრის შიგნით	მაცივარი ინარჩუნებს მაღალ ტენიანობას ბოსტნეულისა და სხვა საკვები პროდუქტების სუფთა შესანარჩუნებლად. ოთახში ტენიანობა ძალიან მაღალი იყო და კარი ხშირად გაიხსნა. კარის შუასაკი არ არის მჭიდრო.	გაასუფთავეთ კონდენსაცია მშრალი ქსოვილით. ხშირად არ გაალოთ კარი ან არ გაალოთ იგი დარწმუნდით, რომ ძლიერი სუნიანი საკვები მჭიდროდ არის დალუქული.
გაასუფთავეთ შიდა კუპები.	ფაქტობრივი ტემპერატურა განსხვავდება მითითებული ტემპერატურისგან კარის შუასაკი არ არის მჭიდრო.	როდესაც თბილი საკვები იდება, ტემპერატურა დროებით იზრდება. დარწმუნდით, რომ ძლიერი სუნიანი საკვები მჭიდროდ არის დალუქული.
რთულია კარის გაღება	ჰაერის წნევის განსხვავება შიგნით და მის გარეთ ზოგჯერ შეიძლება გართულებდეს საყინულე კარის გახსნა.	დაელოდეთ ცოტა ხანს და შეეცადეთ ნელა გაალოთ კარი.
არ არის ყინულის კუბურები (შხოლოდ ყინულის აპარატების მოდელებისთვის)	ყინულის დამზადების ფუნქცია არ არის ჩართული. აღჭურვილობა არ მიეწოდება წყალს. წყლის მიღები აქვს kinks. წყლის მილის კავშირი სწორად არ არის დამონტაჟებული. წყლის წნევა ძალიან დაბალია.	ჩართეთ ყინულის მანქანა. შეამოწმეთ, რომ წყალმომარაგება ჩართულია. Straighten out kinks. შეამოწმეთ წყლის კავშირი. შეამოწმეთ წყალმომარაგების წნევა, ან ფილტრი დახურულია.

მაცივარი მოისმენს გარკვეულ ბგერებს ნორმალური გამოყენების დროს, მაგრამ ეს არ იმოქმედებს მაცივრის ნორმალურ მუშაობაზე. ხმა, რომლის თავიდან აცილებაც მარტივია:

- აღჭურვილობით გამოწვეული ხმაური არ არის დონე - შეცვალეთ პოზიცია რეგულირებადი წინა ფეხებით. გარდა ამისა, მოათავსეთ რბილი მასალისგან დამზადებული ხალიჩა უკანა როლიკებით, განსაკუთრებით იმ შემთხვევაში, თუ მოწყობილობა მოთავსებულია ფილაზე.
- შეეხეთ მიმდებარე ავეჯს - ამოიღეთ მაცივარი.
- უჯრის ან თაროს Squeak - ამოიღეთ უჯრა ან თარო და დააბრუნეთ იგი თავის ადგილზე.
- ბოთლების მოციმციმე ხმები - ბოთლების გადაადგილება

გესმით რომელიმე შემდეგი უჩვეულო ბგერა? ჩვეულებრივ, ეს ხმები ნორმალურია.

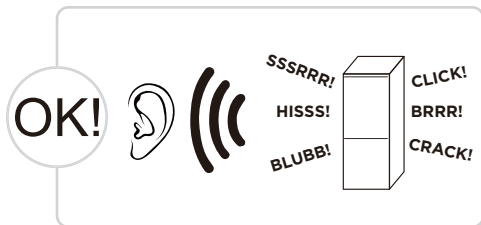

დააჭირეთ: მაცივარში ზოგიერთი ელექტრული ნაწილი, როგორცაა ელექტრო სარქველები, მუშაობის დროს ამ ხმურს ასხივებს. ეს ნორმალურია.

HISS: ეს ხმაური გამოიყოფა, როდესაც მაცივარი მიედინება აორთქლებში. ეს ნორმალურია.

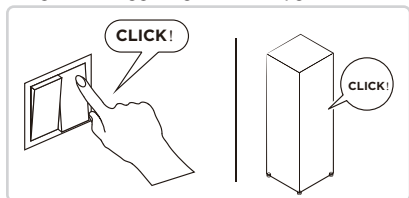

BRRR: კომპრესორი ხდის ამ ხმურს, როდესაც ის მუშაობს, განსაკუთრებით მაშინ, როდესაც ის იწყება ან შეჩერებულია და ხმამაღალი ხმაურია. ეს ნორმალურია.

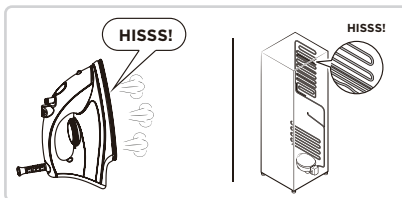

SSSRRR: გულშემატკივართა ძრავა ცინკვაგამძლე მაცივარში მუშაობის დროს ამ ხმურს ასხივებს. ეს ნორმალურია.

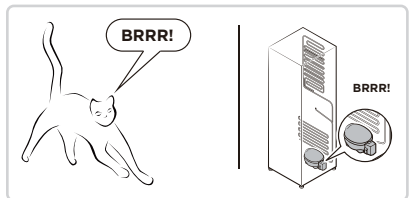

BLUBB: მაცივრის სადინარში მიედინება მაცივარი ამ ხმურს. ეს ნორმალურია.

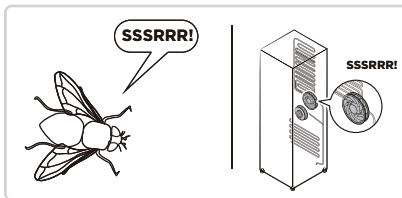

ბზარი: გატეხვა ხმა ან ცინულის გამანადგურებელი ხმა: მაცივრის საერთო სტრუქტურა და საჰაერო სადინარის ცინვა გახდის გაფართოების ხმას თერმული გაფართოებით და შუკუმშვით, რაც ასევე ნორმალური ფიზიკური ფენომენია.

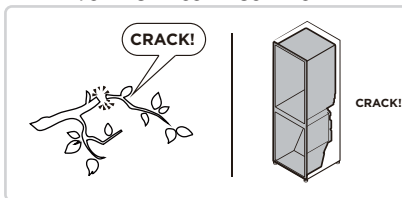
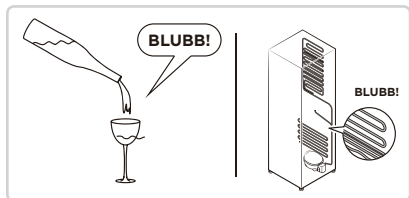

GE

დანართი

სპეციალურად ახალი ევროპული სტანდარტისთვის

შემდეგ ცხრილში შეკვეთილი ნაწილების შეძენა შესაძლებელია სერვისის პროვაიდერი არხიდან

შეკვეთილი ნაწილი	მომწოდებელი	მიწოდებისთვის საჭირო მინიმალური დრო
თერმოსტატები	პროფესიონალი ტექნიკური პერსონალი	ბოლო მოდელის ბაზარზე გაშვებიდან მინიმუმ 7 წლის შემდეგ
ტემპერატურის სენსორები	პროფესიონალი ტექნიკური პერსონალი	ბოლო მოდელის ბაზარზე გაშვებიდან მინიმუმ 7 წლის შემდეგ
ნაბეჭდი პლატები	პროფესიონალი ტექნიკური პერსონალი	ბოლო მოდელის ბაზარზე გაშვებიდან მინიმუმ 7 წლის შემდეგ
სინათლის წყაროები	პროფესიონალი ტექნიკური პერსონალი	ბოლო მოდელის ბაზარზე გაშვებიდან მინიმუმ 7 წლის შემდეგ
კარის სახელურები	პროფესიონალი ოსტატები და საბოლოო მომხმარებლები	ბოლო მოდელის ბაზარზე გაშვებიდან მინიმუმ 7 წლის შემდეგ
კარის ანჯამები	პროფესიონალი ოსტატები და საბოლოო მომხმარებლები	ბოლო მოდელის ბაზარზე გაშვებიდან მინიმუმ 7 წლის შემდეგ
უჭრები	პროფესიონალი ოსტატები და საბოლოო მომხმარებლები	ბოლო მოდელის ბაზარზე გაშვებიდან მინიმუმ 7 წლის შემდეგ
კალათები	პროფესიონალი ოსტატები და საბოლოო მომხმარებლები	ბოლო მოდელის ბაზარზე გაშვებიდან მინიმუმ 7 წლის შემდეგ
კარის მამჭიდროებლები	პროფესიონალი ოსტატები და საბოლოო მომხმარებლები	ბოლო მოდელის ბაზარზე გაშვებიდან მინიმუმ 10 წლის შემდეგ

ძვირფასო მომხმარებელი

1. თუ გსურთ პროდუქტის დაბრუნება ან შეცვლა, გთხოვთ, დაუკავშირდეთ მაღაზიას, სადაც შეიძინეთ.

(არ დაგავიწყდეთ, თან იქონიოთ შესყიდვის ინვოისი)

2. თუ თქვენი პროდუქტი გაფუჭდა და საჭიროებს შეკეთებას, დაუკავშირდით გაყიდვების შემდგომი სერვისის პროვაიდერს.

ყურადღება

პროდუქტის მონაცემთა ბაზაში მოდელის ინფორმაციას, ასევე მოდელის იდენტიფიკატორს, მიიღებთ ვებმულის მეშვეობით, რომელსაც გადახვალთ პროდუქტის ენერგოეფექტურობის ეტიკეტზე მითითებული QR კოდის სკანირებით, ასეთის არსებობის შემთხვევაში.

მონყოილობის ენერგოეფექტურობის შესახებ დამატებითი ინფორმაციისთვის ეწვიეთ საიტს <https://ec.europa.eu> და მოძებნეთ მოდელის სახელით.

მოდელის სახელი შეგიძლიათ იხილოთ მონყოილობის შეფასების ეტიკეტზე.

TƏŞƏKKÜR MEKTUBU

Midea-nı seçdiyiniz üçün təşəkkür edirik! Yeni Midea məhsulunuzu istifadə etməzdən əvvəl, yeni cihazınızın təklif etdiyi funksiyaları və funksiyaları təhlükəsiz şəkildə necə idarə edəcəyinizi bildiyinizə əmin olmaq üçün bu təlimatı hərtərəfli oxuyun.

MƏZMUN

TƏŞƏKKÜR MEKTUBU	01
XÜSUSİYYƏTLƏ	02
MƏHSULA ÜMUMİ BAXIŞ	03
MƏHSUL QURADIRMA	04
TƏLİMATLAR	09
TƏMİZLİK & TƏMİR	15
PROBLEM HƏLLİ	17
ƏLAVƏ	20

XÜSUSIYYƏTLƏ

Məhsul modeli	MDRF705BIE
Qiymətləndirilir voltaj/tezlik	220-240V~/50Hz
Hazırkı məzənnə	1,8A
Ümumi həcm	534L
Təzə yemək şalvar həcmi	359L
Dörd ulduzlu komplement həcmi	175L
Donma qabiliyyəti	8kg/24h
İstilik vaxtı	7h
Ölçülər (W X D X H)	833x600x1910mm



Simsiz şəbəkə modulunun modeli	MWB-S-WB01
Standart	IEEE 802,11b/G/N
Antena növü	Çap edilmiş pcb antenaları
Bant genişliyi	2400-2483,5 MHz
İşləmə temperaturu	0 °C- 85 °C Əməliyyat rütubəti: 10%-85%
Güç girişi	DC5V/500mA Maksimum transmissiya gücü: <20dBm

MƏHSULA ÜMUMİ BAXIŞ

Komponentin adı

Adi növ

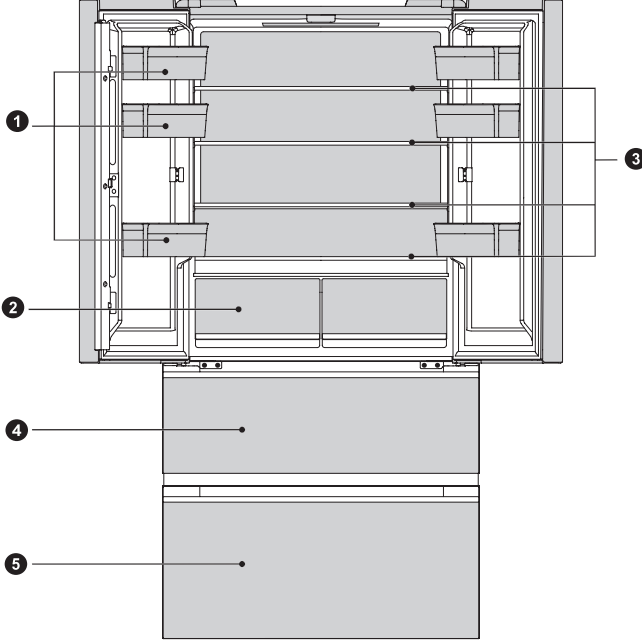

- | | | | |
|---|------------------|---|--------------------------|
| 1 | Qapı güvən | 4 | Üst dondurucu çekmecesı |
| 2 | Soyuducu çekmęçi | 5 | Aşğı dondurucu çekmecesı |
| 3 | Şüşə rəfler | | |

DIQQƏT

Yuxarıdakı şəkillər yalnız istinad üçündür. Faktiki konfigurasiya faktiki məhsuldan və ya resellerin deklarasiyasından asılı olacaq.

AZ

MƏHSUL QURAŞDIRMA

Quraşdırma təlimatları

İqlim siniflərində soyuducu avadanlıqlar üçün uyğundur

- Klimaks sinfindən asılı olaraq bu soyuducu vahid aşağıdakı tabloda göstərilən ambient temperatur aralığında istifadə olunmalıdır.
- Məhsul müəyyən məsafədən kənar temperaturlarda düzgün işləməyə bilər.
- Məhsul etiketinə görə iqlim reytingini tapa bilərsiniz.

Xeyirxah	Simvol	Ambient temperatur aralığı °C	
		IEC 62552 (ISO 15502)	ISO 8561
Geniş mülayim zona	SN	+ 10 - + 32	+ 10 - + 32
Mülayim	N	+ 16 - + 32	+ 16 - + 32
Subtropik	ST	+ 16 - + 38	+ 18 - + 38
Tropik	T	+ 16 - + 43	+ 18 - + 43

Məkan tələbi diaqramı (qapı açıq olduqda və qapı bağlı olduqda)

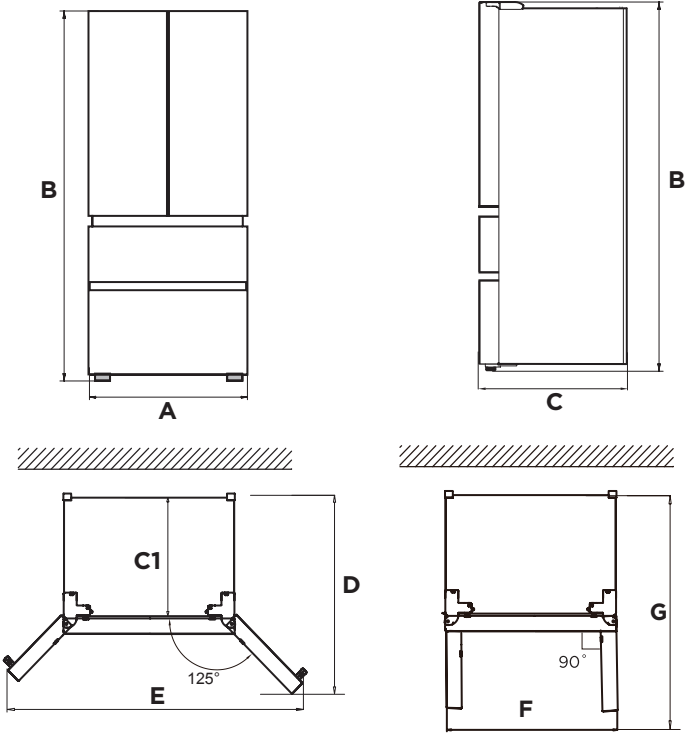



Genişlik	Ümumi Hündürlük	Dərinlik	Qapısız	Dərinlik qapılar açılır 125°	Genişlik qapılar açılır 125°	Genişlik qapılar açılır 90°	Dərinlik qapılar açılır 90°
A	B	C	C1	D	E	F	G
833	1910	600	540	930	1280	833	980

Qeyd: Bütün ölçüləri millimetrdir.

AZ

Tarazlıq ayaqları

- Vibrasiyalardan qaçınmaq üçün cihazın səviyyəsi mütləq olmalıdır.
- Lazım gələrsə, döşənmiş döşəmələri kompensasiya etmək üçün ayaq səviyyələrini düzəldin.
- Qapının bağlanmasına kömək etmək üçün ön arxa tərəfdən bir qədər yüksək olmalıdır.
- Bir az da olsa dolabı əyərək, ayaqları asanlıqla döndərmək olar.
- Bölməni qaldırmaq üçün düzəldici ayaqları  saat yönünün əksinə, endirmək üçün isə saat əqrəbi istiqamətində  çevirin.

Qapını səviyyələmək

- Əməliyyatdan əvvəl ehtiyat hissələri:
- Aksesuarı işləməzdən əvvəl soyuducunun elektrik enerjisi ilə təmin edilməsi lazımdır.
- Hər hansı şəxsi zədənin qarşısını almaq üçün qapını düzəltmədən əvvəl ehtiyat tədbirləri görülməlidir.

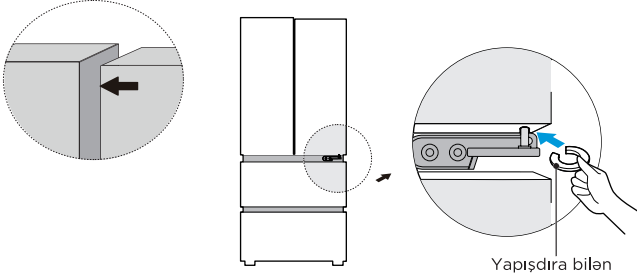

- Aşağı qapını yuxarı qapının səviyyəsinə qaldırmaq;
- Plitələrdən istifadə edərək daxil olan bərkiciyi döngəni hinge grommet ilə aşağı hinge arasındakı uçuruma daxil edin. Daxil etməli olduğunuz bərkidənlərin sayı təmizlikdən asılıdır.

Mobil qurğular

- Bütün əşyaları avadanlıqdan çıxarın.
- Elektrik fişini çıxarın, daxil edin və cihazın arxa və ya üstündəki elektrik fişinin qarmaqsına bərkidin.
- Cihazı hərəkət edərkən düşməməsi üçün rəflər və qapı kimi lent hissələri.
- Cihazı iki nəfərdən çox adamda ehtiyatla hərəkət etdir. Cihazı uzun məsafələrə daşıyarkən cihazı dik saxlayın.

● DIQQƏT

Əməliyyatdan əvvəl ehtiyat hissələri:

Dəyişikliklər etməzdən əvvəl soyuducunun elektrik enerjisi ilə əlaqəsi kəsilməlidir. Hər hansı şəxsi zədənin qarşısını almaq üçün ehtiyat tədbirləri görülməlidir.

Soyuducu yerləşdirilib

- Soyuducunun normal fəaliyyətini təmin etmək üçün soyuducunun ətrafında hava sirkulyasiyasının saxlanması üçün kifayət qədər yer saxlanılmalıdır. 8mm-dən böyük və ya ona bərabər olan məsafə soyuducunun yuxarı hissəsi üçün nəzərdə tutulmalıdır. 4mm-dən böyük və ya ona bərabər olan məsafə hər iki tərəf üçün nəzərdə tutulmalıdır.

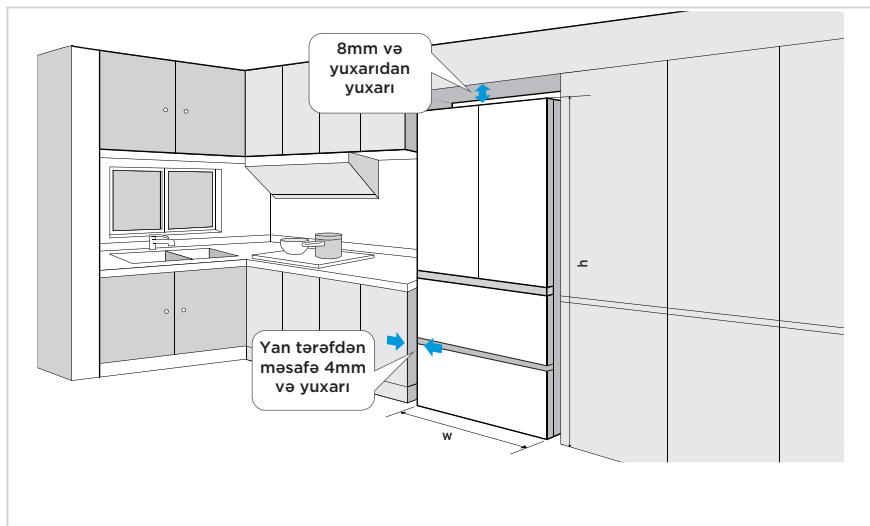

İşıđı dəyişdir

- LED lampaların istənilən əvəzlənməsi və ya təmiri istehsalçı, onun xidmət agentı və ya buna bənzər tələblərə cavab verən şəxs tərəfindən həyata keçirilməlidir.

● DIQQƏT

Bu məhsul enerji səmərəliliyi sinifinə (G) malik işıq mənbəyini ehtiva edir.

Qurğunu bağla

Cihaz quraşdırıldıqdan sonra, elektrik fişini çıxışa bağlayın.

● DIQQƏT

Elektrik ipini (və ya fişini) çıxışa bağladıqdan sonra, 2 və ya 3 saat gözləyin, hansı ki, cihazda qidanı yerləşdirin. Əgər cihaz tamamilə soyumamış yemək əlavə etsəniz, yeməyiniz talan ola bilər.

Enerjiyə qənaət məsləhətləri

- Cihazı yemək qablarının, radiatorların və ya digər istilik mənbələrinin yaxınlığında yerləşdirməyin. Əgər havanın temperaturu yüksək olarsa, kompressor daha tez-tez və daha uzun müddət işləyəcək və nəticədə enerji sərfiyyatı artacaq.
- Unitazın aşağı hissəsində, unitazın kənarları və unitazın arxa hissəsində kifayət qədər ventilyasiyanın olmasına diqqət yetirin.
- Həmcinin "quraşdırma" fəslindəki boşluq ölçülərinə də diqqət yetirin.
- Məhsula ümumi baxışda göstərilən çəkmə, rəf və teplovozların sazlanması enerjiden ən səmərəli istifadəni təmin edir və mümkün qədər qorunub saxlanılmalıdır.
- Daha böyük anbar yeri üçün (məs., iri soyuducu/dondurulmuş mallar üçün), orta çəkmə və rəfləri çıxarmaq olar. Lazım gələrsə, üst və alt çəkmələr və rəflər axırıncı olaraq götürülməlidir.
- Bərabər doldurulmuş soyuducu/dondurucu bölmə optimal enerji istifadəsinə kömək edir.
- İsti qidanın dondurucuya/dondurucuya qoymazdan əvvəl soyumasına icazə verin. Artıq soyudulmuş qida daha çox enerji sərf edə bilər.
- Dondurulmuş qidaların dondurucuda əriməsinə icazə verilməsi. Dondurulmuş qidaların soyuqluğu dondurucu kompartimentin enerji sərfiyyatını azaldır və bununla da enerji səmərəliliyini artırır.
- Soyuq itkini minimuma endirmək üçün qapını yalnız lazım olduqda qısa açın. Qapını qısa açıb düzgün bağlamaq enerji sərfiyyatını azaldır.
- Temperaturun lazım olandan artıq olmamaqla təyin edilməsi enerji istifadəsinin optimallaşdırılmasına kömək edə bilər.
- Aparatın qapı qasketi zədələnməlidir ki, qapı düzgün bağlansın və lazımsız yere enerji sərfiyyatını artırmırsın.

TƏLİMATLAR

İdarə paneli

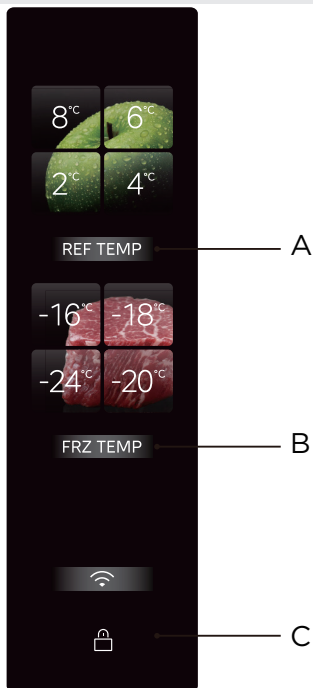

	Düyməsi
A	Refrigerator temperature setting (Soyuducu temperatur təyini)
B	Freezer temperature setting (Dondurucu temperatur təyini)
C	Lock/Unlock (Kilidlə/Kilidi) aç düyməsi

⚠ DİQQƏT

- Faktiki idarəetmə paneli modeldən asılı olaraq dəyişə bilər.
- Enerjiyə qənaət etmək üçün nəzarət paneli avtomatik bağlanacaq.

İkin işə salınma

- Soyuducu ilk dəfə işə düşdükdən sonra displey işıqlanır və evin tələbatına uyğun soyuducu və ya dondurucu kompartiment düzəldilə bilər. Düzəliş qaydaları üçün bu səhifənin temperatur ayarları bölməsinə müraciət edin.

AZ

Qıfıllı/Bağlı

- Kilidli vəziyyətdə, kiliddən çıxarılmış vəziyyətə daxil olmaq üçün [Kilidi/Kilidi aç] düyməsini 3 saniyə basıb saxlayın və kilidin açılması signalı səslənəcək.

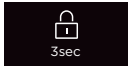

3 saniyə
basın →

kilidsiz vəziyyətə daxil olmaq üçün

- Kilidi açılmış vəziyyətdə daxil olmaq üçün [Kilidlə/Kilidi aç] düyməsini 3 saniyə basıb saxlayın kilidli vəziyyətdə və kilid signalı səslənəcək.



3 saniyə
basın →

kilidli vəziyyətə daxil olmaq üçün

- Kilidli vəziyyətdə həyata keçirilə bilən həyəcan səsinin buraxılması əməliyyatı istisna olmaqla, aşağıdakı düymə əməliyyatları kilidsiz vəziyyətdə aparılmalıdır; əks halda səhv signalı veriləcəkdir.

Soyuducu/dondurma temperaturu təyini

- Soyuducunun kompartimentinin temperaturunu düzəltmək üçün soyuducu temperatura düzəliş düyməsini basın. Soyuducu düyməsini hər dəfə basdıqda temperatur bir dəfə dəyişir;



Basın →



Basın →



Basın →



Basın →



- Kilidləndikdən sonra qüvvəyə minəcək.
- Soyuducu kameranın temperaturunu tənzimləmək üçün dondurma temperaturunun tənzimlənməsi düyməsini basın. Soyuducu düyməsini hər dəfə basdıqda temperatur bir dəfə dəyişir;



Basın →



Basın →



Basın →



Basın →



- Kilidləndikdən sonra qüvvəyə minəcək.
- Soyuducu söndürmə rejiminə daxil olmaq/chıxmaq üçün eyni vaxtda **REF TEMP** + **WiFi** düyməsini 4 saniyə basın. Söndürüldükdə soyuducu sahəsi söndür.
- Onu söndürdükdən sonra ekranda görünəcək soyuducu funksiyasını aktivləşdirmək üçün **REF TEMP** + **WiFi** düyməsini yenidən 4 saniyə basıb saxlayın.
- Smarthome -da soyuducu kameranı bağlamaq üçün klikləyə bilərsiniz. Onu söndürdükdən sonra dondurma bölməsi normal işləyəcək və soyuducu kamera artıq soyudulmayacaq. Yenidən yandırdıqdan sonra normal işləyəcək.

Super soyutma rejimi ayarı

- Düyməni 3 saniyə basıb saxlayın **REF TEMP**, 2°C göstəricisi həmişə yanır və digər soyuducu göstəricilər sönür. Soyuducu bölmə super soyutma rejimində işləyir.

Super dondurma rejimi ayarı

- Düyməni 3 saniyə basıb saxlayın **FRZ TEMP**, -24°C göstərici həmişə yanır, digər donma göstəriciləri isə sönür. Dondurma bölməsi tez dondurma rejimində işləyir.

IPL təmizləyici çəkmece

- IPL təmizləyici çəkmece qida materiallarının orijinal təravətini pozmadan 3 dəqiqə ərzində virusları dərhal sterilizasiya edər və çıxara bilər; 3 dəqiqə ərzində 99,999% effektiv şəkildə sterilizasiya edə bilən qida materiallarını ani nəbzli güclü işıqla nüfuz edərək və şüalandıraraq qida materiallarının səthindəki bakteriya və virusları anında öldürə bilər və qida materiallarını ümumi qablaşdırma çantaları vasitəsilə birbaşa sterilizasiya edə bilər, bu da istifadə etmək üçün əlverişlidir. istifadə; 3 dəqiqəlik impuls sterilizasiyasına əl ilə başlamaq lazımdır. Sterilizasiya üçün qarını 3 dəqiqə bağladıqdan sonra funksiya avtomatik olaraq sönəcək və ekran ekranı sönəcək.



Düyməsini basın
və saxlayın
→
Şüşə arakəsmə
əməliyyat düyməsi

IPL TƏMİZLƏYİCİ rejimi aktivdir

V-tech təzə çəkmece

- Sizi ət, dəniz məhsulları və digər məhsulları dondurmada təzə saxlamaq təcrübəsi ilə təmin edin.
- Quş və mal-qara ət rejimində saxlanıla bilər. Ətin dadını təmin etmək üçün onu saxlamazdan əvvəl bağlamaq məsləhətdir.
- V-tech təzə çəkmece ət konservasiyası üzrə mütəxəssisdır; millisaniyəlik radar temperaturu algılaması qida materiallarının donma nöqtəsinin temperaturunu birbaşa hiss edir və Midea V-TECH ağıllı bulud mühafizəsi texnologiyası ilə birlikdə 7 gün ərzində donmadan ətin orijinal dadını saxlaya bilər.
- Böyük həcmli dizayn daha çox qida materialının saxlanması imkan verir və ikiqatlı dizayn çarpaz infeksiyanın və qoxuların qarışmasının qarşısını almaq üçün müxtəlif qida materiallarının bölməli saxlanması cavab verir.



Düyməsini basın
və saxlayın
→
Şüşə arakəsmə
əməliyyat düyməsi

V-TECH TƏZƏ rejimi aktivdir

PST+ təmizləmə modulu

- Midea soyuducunun unikal PST+ ağıllı təmizləmə texnologiyası 99,999%-ə qədər yüksək sterilizasiya dərəcəsi və 99,9%-ə qədər virusun aradan qaldırılması ilə qoxunu tez bir zamanda aradan qaldıra bilər. Həm də sizin və

ailənizin sağlamlığını hərtərəfli qorumaq üçün etilen və sulfidləri çıxarmaq funksiyasına malikdir.

- Qoxu aradan qaldırılması funksiyası cihazı istehlak materialları və dəyişdirilmədən on illik xidmət müddətinə (sürətlənmiş yaşlanma, simulyasiya testi) cavab verə bilər.

Dondurulmuş qoxunun aradan qaldırılması modulu

- Qapı astarında qoxu və bakteriyaları effektiv şəkildə pisləşdirə bilən qoxunun aradan qaldırılması və sterilizasiya modulu quraşdırılmışdır.

Qapının açılması signalı və qapının açılması xəbərdarlığı səsi

- Soyuducunun qapısı 120 saniyə ərzində bağlanmadıqda, qapının bağlı olmadığını bildirmək üçün qısa bir həyəcan signalı veriləcək. Zəhmət olmasa qapını vaxtında bağlayın və ya signalın səsini bitirmək üçün ekranın işləmə sahəsindəki istənilən düyməni basın.

Elektrik kəsilməsi yaddaşı

- Elektrik kəsilməsindən sonra soyuducu yenidən işə salındıqda, elektrik kəsilməsindən əvvəl displey ekranının temperatur parametrləri və rejim parametrlərinin vəziyyəti bərpa olunacaq.

Qüsurların göstəricisi Xəta kodları

- Soyuducunun səhv olduğunu göstərmək üçün displeyde aşağıdakı xəbərdarlıq görünür. Soyuducuda hələ də soyuducu funksiyası ola bilər, lakin aşağıdakı qüsurlar var. İstifadəçi birjanın optimal fəaliyyətini təmin etmək üçün təmir üçün təmir mütəxəssisinə müraciət etməlidir.

Xəta kodları	Qüsurun təsviri
8°C soyuducu lampa və soyuducu düymə işıq flaş	Səhv soyuducu sensor
-16°C dondurucu lampa və dondurucu tuş lampası yanib sönən	Sensor çatışmazlığını dondurun
4°C Soyuducu lampa parıldayır	Mikrokristalin əsas sensor və ya mikrokristalin 1 sensorunun iflası
6°C Soyuducu lampa parıldayır	Ambient temperatur sensorunun nasazlığı
2°C Soyuducu lampa parıldayır	RÜtubət sensorunun nasazlığı
-18°C dondurucu işıq saçır	Dondur və defrost sensorun iflası
Soyuducu düymə lampası və dondurucu tuş lampası flaş	Əsas displey ünsiyyətdən kənardır
-20°C dondurucu lampa və mikrokristalin Lövhə işıqlı flaş	Mikrokristalin və pulsed rəbitənin iflası
-24°C dondurucu lampalar və puls pilyonkalar Ampul flaş	Pulse və master ünsiyyət çatışmazlığı

Gida məhsullarının saxlanması üçün məsləhətlər

Dondurucu





- Dondurucular qidanın kriogen donması, dondurulmuş qida məhsullarının uzunmüddətli saxlanması və buz kublarının istehsalı üçün ixtisaslaşır.
- Dondurucu kompartimentdə ulduz klassifikasiyasına (4 ulduz, 2 ulduz və 1 ulduz) və nəticədə dondurulmuş qida saxlama müddətinə diqqət yetirin.
- Təzə və dondurulmuş ərzaqları yan-yan qoymayın. Dondurulmuş ərzaqlar qıvrıla bilər.
- Ət, balıq və ya minced ət kimi çox miqdarda təzə qidani dondurarkən, onları içinə qoymazdan əvvəl xırda hissələrə bölün ki, tez və asanlıqla dondurulsun.
- Qida istehsalçısının paketdə tövsiyə etdiyi saxlama vaxtını yerinə yetirin. Paket haqqında heç bir məlumat yoxdur, alışı tarixindən etibarən qida üç aydan artıq dondurulmamalıdır.
- Dondurulmuş ərzaq alarkən düzgün temperaturda dondurulması və paketlərin zədələnmədiyinə diqqət yetirin.
- Soyuducu qidaları müvafiq fərdi bağlamalarda saxlamaq lazımdır ki, bitişik qida zəhərlənməsin. Dərhal qıyılmış və qıyılmış qidalardan yeyin və tərəvəzləndirməyin.
- Əgər cihaz uzun müddət və ya nasazlıqlar üçün gücdən düşürsə, saxlanılan dondurulmuş qidaları çıxarın və onların hələ də yeyilib-yeyilən olub-olmadığını yoxlayın. Sonra onları kifayət qədər sərin yerdə və ya başqa bir cihazda saxlayın.
- Qidani çeynəmək üçün soyuducudan çıxarıb otaq temperaturunda və ya soyuducuda çeynəmək. Məsələn, qidani tez bir zamanda defrost etmək üçün mikrodalğanızda defrost funksiyasından istifadə edə bilərsiniz.
- Əgər paketin yalnız bir hissəsini silmək istəyirsinizsə, lazım olan hissəni çıxarın və paketin qalan hissəsini dərhal bağlayın. Bu yolla siz "donma yanlıqları"ni qaçıracaq və qalan qidada buz əmələgəlməni azaldacaqsınız.

Soyutma bölməsi

- Rütubəti və sonrakı donmanı azaltmaq üçün, heç vaxt şirələri susmamış qabda soyuq bir yerə yerləşdirin. Frost buxarlayıcının ən soyuq hissəsində cəmlənməyə meyllidir. Aşkar edilmiş mayelərin saxlanması defrosta daha tez-tez ehtiyac yaranmasına səbəb ola bilər.
- Heç vaxt soyuducuya isti yemək qoymayın. Bunları əvvəlcə otaq temperaturunda soyutmaq, sonra isə soyuducunun daxilində kifayət qədər hava dövrənini təmin etmək üçün qoymaq lazımdır.
- Yemək və ya yemək qabları soyuducunun arxa divarına toxunmamalıdır, çünki onlar divarda dona bilər. Soyuducunun qapısını tez-tez açmayın.
- Ət və təmiz balıq (paket və ya plastik foildə paketlənilir) soyuducuda saxlanıla bilər və 1-2 gün ərzində istifadə edilə bilər.
- Unpackaged meyvə və tərəvəz təzə meyvə və tərəvəzlərin təyin olunmuş hissəsinə yerləşdirilə bilər.

● DIQQƏT

- Hər bir kompas üçün optimal temperatur təyini ambient temperaturdan asılıdır. Yuxarıda göstərilən optimal temperatur 25°C-yə əsaslanır.
- Enerji sərfi testini yerinə yetirərkən soyuducuda v-tech təzə və ıpl təmizləmə funksiyalarını söndürün.

Sifariş	NÖVÜ Kompiment	Hədəf saxlama temperaturu [°C]	Düzgün qida
1	Soyuducu	$+2 \leq x \leq +8$	Yumurta, bişmiş yeməklər, paketlanmış yeməklər, meyvə və tərəvəzlər, süd məhsulları, makaronlar, içkilər və digər ərzaqlar dondurulmamalıdır.
2	 Dördulduzlu reytinq donduruldu	$X \leq -18$	Tez donma və donma qabiliyyətinə malikdir. qidانی tez dondurmaq və saxlamaq qabiliyyətinə malikdir. Dəniz məhsulları (balıq, şüyüd, qabıqkəsmə), şirin sulu su məhsulları, ət məhsulları kimi dondurulmuş təzə qidalar üçün yararlıdır. 3-6 ay ərzində məsləhət görülür. Saxlama müddəti nə qədər uzun olarsa, dadı və qidalanması bir o qədər pis olar.
3	 Üç ulduzun reytinqi dondurulub	$X \leq -18$	Donma qabiliyyətinə malikdir. Dəniz məhsulları (balıq, şüyüd, qabıqkəsmə), şirin sulu su məhsulları, ət məhsulları kimi dondurulmuş təzə qidalar üçün yararlıdır. 3 aydan artıq olmamaq tövsiyə olunur.
4	 İki ulduzlu reytinq frozen	$X \leq -12$	Yalnız dondurma kimi artıq dondurulmuş ərzaqların orta müddətli saxlanması üçün. 1 Aydan artıq olmamaq tövsiyə olunur.
5	 Bir ulduzlu reytinq donduruldu	$X \leq -6$	Yalnız soyuducu və az miqdarda dondurulmuş qidanın qısa müddətli saxlanması üçün yararlıdır. 1 həftədən artıq olmamaq tövsiyə olunur.
6	0 ulduz	$-6 \leq X \leq 0$	Təzə donuz ət, siyıq, balıq, toyuq, qismən paketlanmış işlənmiş qidalar və s. (eyni gündə, üstünlüklə 3 gündən artıq olmamaq şərtilə qəbul etmək məsləhətdir). Qismən ətəte olunmuş işlənmiş ərzaqlar (donmur).
7	Üşütmək	$-2 \leq X \leq +3$	Təzə/dondurulmuş donuz ət, siyıq, toyuq, şirin su akvaziya məhsulları və s. (7 gün ərzində 0°C-dən aşağı və 0°C-dən yuxarı istehlak etmək məsləhət görülür, üstünlük 2 gündən çox olmamaq şərtilə). 15 gün ərzində 0-dan az olan dəniz məhsulları, 0°C-dən yuxarı temperaturda saxlamaq tövsiyə edilmir.
8	Təzə yemək	$0 \leq X \leq +4$	Təzə donuz ət, siyıq, balıq, toyuq, bişmiş yemək və s. (eyni gündə, üstünlüklə 3 gündən artıq olmamaq şərtilə, içilməsi tövsiyə olunur)
9	Şərab	$+5 \leq x \leq +20$	Qırmızı şərab, ağ şərab, parillili şərab və s.

DIQQƏT

Xahiş edirik, aldığınız kompasdan və ya hədəf saxlama temperaturundan asılı olaraq müxtəlif ərzaq məhsulları saxlayın.

TƏMİZLİK & TƏMİR

Aşınma

- Soyuducu havanın soyuması prinsipinə əsaslanır, buna görə də onun avtomatik defrost funksiyası var. Mövsümi və ya temperatur dəyişikliyinə görə əmələ gələn frost cihazın əlaqəsini kəsməklə və ya quru dəsmalla silməklə əllə götürülə bilər.

Qapı trasının təmizlənməsi

- Şəkilləki istiqamət oxuna əsasən, hər iki əli ilə teplovoz sıxın və onu çıxarmaq üçün yuxarıya doğru itələ.
- Qapı trası təmizləndikdən sonra, teplovozları qapıdakı yuvaya qoyun və oturana qədər aşağı basın. Bəzi modellər üzərində, onların artan hündürlüyünü düzəldə bilərsiniz.

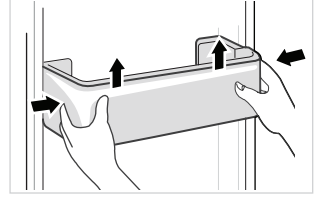

Şüşə rəflərin təmizlənməsi

- Rəfin arxa ucunu aşağıdakı istiqamətlərdə qaldırın ki, onu slotdan ayırsın (şəkil I göstərilədiyi kimi).
- Rəfi kənara çəkib şaquli (şəkil II göstərilədiyi kimi).
- Şaquli rəfləri zahirən soyuducu bədənə qapı çərçivəsi arasındakı uçuruma təcürmə edin (şəkil III göstərilədiyi kimi) və rəfi çıxarmaq üçün 90° (şəkil IV göstərilədiyi kimi) fırla. Şüşə rəfi çıxarmazdan əvvəl rəfə müvafiq qapı trayının təhlükəsizliyini təmin etmək məsləhətdir.
- Şüşə rəfi təmizlədikdən sonra rəfi dəmir yolu üzərində üfüqi olaraq yerləşdirin və arxa tərəfdən yuvaya daxil olana qədər içəriyə itələyin. Bəzi modellər üzərində, onların artan hündürlüyünü düzəldə bilərsiniz.

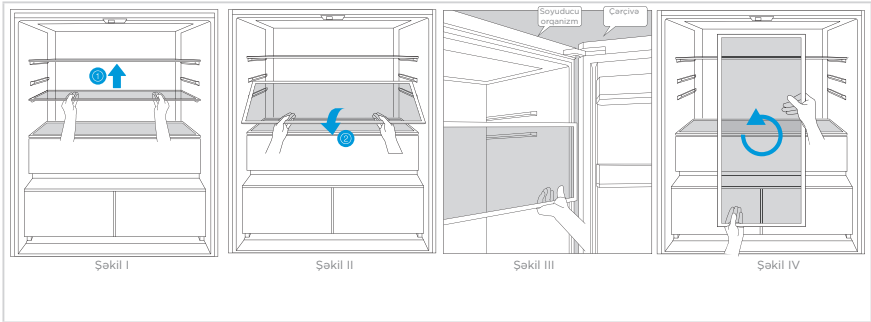

- Quraşdırmanın sifarişinin aradan qaldırılması əmrindən əks göstəriş verilir. Quraşdırıldıqdan sonra onun düzgün mühafizə olunduğunu təsdiqlə.

Çəkmələri təmizləyin

- Çəkmənin içindəkiləri çıxarın. Çəkmənin tutacağına tutub, dayanana qədər bütün yolu çıxarın.
- Çəkməni qaldırın və çıxarın.

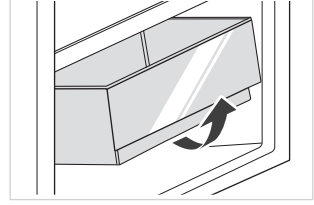

DIQQƏT

Təmizləmə üçün su ilə dəmlənmiş yumşaq dəsmal və ya süngərdən və korroziv olmayan neytral deterjəndən istifadə etmək məsləhətdir. Sonda dondurucu təmiz su və quru parça ilə təmizləyin. Gücü açmazdan əvvəl qurumaq üçün qapını təbii olaraq açın. sərt fırçalar, təmizləyici toplar, telli fırçalar, diş pastası kimi abrasives, orqanik solventlər (məsələn, spirt, aseton, banan yağı və s.), qaynar su, turşular və ya alkan əşyalardan istifadə etməyin. Soyuducunun təmizlənməsi üçün bu, soyuducunun səthinə və daxilinə zərər verə bilər.

İstifadəsini dayandır

Güc iflası:

Elektrik cərəyanının sönmə halında, hətta yayda belə, cihazın içindəki qidanı bir neçə saat saxlamaq olar; elektrik enerjisinin sönmə halında qapı daha az açılmalı və artıq təzə qidaları aparata salmaq olmaz.

Uzun müddətli istifadəsiz:

Applikasiyanı unplugged və sonra təmizləmək lazımdır; sonra ətirin qarşısını almaq üçün qapını açın.

Daşın:

Soyuducunun hərəkətindən əvvəl, içəridən bütün əşyaları çıxarın, şüşə parçalarını, tərəvəz rəflərini, dondurucu çəkmələri və s. lentlə təmir edin, səviyyəli ayaqları sıxın; qapını bağlayıb lentlə möhürlə. Hərəkət zamanı aparat yuxarı və ya üfüqi şəkildə yerləşdirilməlidir, titrəməməlidir; 45°-dən çox olmamalıdır.

DIQQƏT

Qurğu start-updan sonra fasiləsiz işləməlidir. Ümumiyyətlə, avadanlığın fəaliyyətinə müdaxilə edilməməlidir; bunu etməmək xidməti həyata təsir edə bilər.

Hətta yayda elektrik enerjisinin sönmə halında qidanı bir neçə saat saxlamaq olar; qapının açılma tezliklərini azaltmaq məsləhət görülür.

PROBLEM HƏLLİ

İstifadəçilər aşağıdakı sadə sualların öhdəsindən gələ bilirlər. Əgər problem həll olunmayıbsa, zəhmət olmasa satış sonrası xidmət şöbəsinə zəng edin.

Problem	Mümkün səbəblər	Həll
İşləməyin	Güc söndürülmür və fiş təhlükəsiz şəkildə daxil edilmir. Aşağı voltajlı, elektrik çatışmazlığı və ya qismən dairəvi tripinq.	Elektrik kabelinin fişini möhkəm daxil edin. Evinizdə elektrik enerjisi təchizatını yoxlayın.
İşıqlar yanmır	Cihaz işə düşməz. İşıqlar qırılıb.	Güc ipini partlad və təkrarla. İşıqları yeniləri ilə əvəz edin.
Meyvə və ya tərəvəz dondurulur	Qida soyuducunun arxa tərəfində saxlanılır? Arxa divara yaxın ərazi temperaturun ən soyuq olduğu yerdir. Təzə/soyudulmuş ərazidə meyvə və ya tərəvəz saxlayın.	Soyuducunun arxasında asanlıqla donub gedən ərzaqları qoymayın. Təzə/soyudulmuş sahələr yalnız ət/balıq üçündür.
Soyuducu/dondurucu həddən artıq soyuducu	Temperatura nəzarət qurğuları yanlışdır.	Temperaturu daha yüksək təyin edin.
Kompressor uzun müddət işləyir	Havanın temperaturu yüksək, iş vaxtı işə uzundur. Bir dəfəyə çox yemək qoyun. Yemək soyumamışdan əvvəl qoyulur. Qapılar çox tez-tez açılır. İçərisində olan soyuq təbəqə çox qalıdır.	Bu normaldır. Bir dəfəyə çox yemək qoymayın. Yemək qoymazdan əvvəl soyuyana qədər gözləyin. Qapını tez-tez açmayın. Onu çeynəmək lazımdır.
Qapı düzgün bağlanmır	Qapı bir obyekt tərəfindən tıxanır. Yemək çox ıdı. Qapının qasketi deformasiyaya uğramışdır.	Çox yemək qoymayın. Avadanlığı təhlükəsiz yerləşdirin. İsti qasketlər əlavə edin və təmir üçün soyumağa icazə verin (elektrik qurultma və ya isti su ilə qızdırın).
Xarici divarlar istidir	Cihaz işə düşdükdə, kabinənin içindəki metal borular vasitəsilə istilik bayıra atılır. Yayda daha yüksək mühit temperaturu xarici divarın temperaturunun yüksəlməsinə səbəb olur.	Xarici divarın yüksək temperatura malik olması normaldır. İstilik dissiplini üçün yeri artırın və ya cihazları ventilyasiya olunmuş və sərin yere yerləşdirin.
Tirlər və ya şaquli tirlər istidir	Tirin içərisində metal borular var və boruların buraxdığı istilik kondensasiyanın qarşısını alır.	Bu normaldır.
Qoxu	Qənim kəsilən yemək Güclü qoxu ilə qida Daxili komponentlər çirkdirir.	Təmizlənin və hər hansı bir talan edilmiş qidanı çıxarın. Güclü qoxulu yeməklərin six möhürlü olmasına diqqət edin. Daxili komponentləri təmizləyin.
Faktiki temperatur təyin olunmuş temperaturdan fərqlənir	İsti qida qoyulduqda temperatur müvəqqəti qalxır. Yeni temperaturu təyin etdikdən sonra, qapı açılmıyqda, komponentin içindəki temperaturun müəyyən temperatura çatması üçün bir qədər vaxt tələb olunur. Temperatur sabitləşdikdən sonra, kompasda müxtəlif mövqələrdə faktiki temperatur fərqlidir, sapması isə $\pm 3^{\circ}\text{C}$ -yə yaxındır.	Bu normaldır. Əsl temperaturu yoxlamadan əvvəl bir müddət gözləyin.
Bayırda kondensasiya formaları	Otaqda rütubət yüksək olduqda kondensasiya əmələ gələ bilər.	Bu normaldır. Quru parça ilə kondensasiyanı sil.

Problem	Mümkün səbəblər	Həll
Soyuducu və çəkmələrin daxilində kondensasiya formaları	Soyuducu tərəvəz və digər ərzaq əşyalarını təzə saxlamaq üçün yüksək rütubət saxlayır. Otaqdakı rütubət həddindən artıq yüksək idi və qapı tez-tez açılırdı. Qapı qiymə six deyil.	Quru parça ilə kondensasiyanı sil. Qapını çox tez-tez açmayın, çox uzun müddət açıq buraxmayın. Təmizlik və ya düzgün mövqə üçün qapı gasket yoxlayın.
Ventrlar ətrafında frost	Qapı düzgün bağlanmır. Qapı qiymə six deyil.	Yeməyin qapını bağlamadığına diqqət edin. Təmizlik və ya düzgün mövqə üçün qapı gasket yoxlayın.
Qapını açmaq çətinidir	Kompartimentin içərisində və xaricində hava təzyiqinin fərqi bəzən dondurucu qapını açmağı çətinləşdirə bilər.	Bir qədər gözləyin və yavaş-yavaş qapını açmağa çalışın.
Buz küpləri yoxdur (yalnız buz aparatı olan modellər üçün)	Buz hazırlama funksiyası sönmür. Avadanlıq su ilə təmin olunmur. Su borularının kinkləri vardır. Su boru bağlantısı düzgün qurulmayıb. Suyun təzyiqi həddindən artıq aşağıdır.	Buz aparatını söndürün. Suyun söndüyünü yoxlayın. Ə ' yülləri (yadlarına düşdüklərinə görə) ki. Su əlaqəsini yoxlayın. Su təchizatı təzyiqini yoxlayın, və ya filtr tıxanıbsa.

Soyuducu normal istifadə zamanı müəyyən səslər eşidəcək, lakin bu, soyuducunun normal fəaliyyətinə təsir etməyəcək.

Səs, hansı ki, asanlıqla qarşısını almaq olar:

- Avadanlıqların səbəb olduğu səs-küy səviyyə deyil - uyğun vəziyyətdə olan sükən ön ayağı ilə mövqeyi düzəldin. Buna alternativ olaraq, yumşaq materialdan hazırlanmış matı arxa tirin altına qoyun, xüsusilə də əgər cihaz kisenin üzərinə qoyulubsa.
- Bitişik mebellərə toxunun - soyuducudan çıxarın.
- Çəkmə və ya rəfin sıcıcılığı - Çəkməni və ya rəfi çıxarın və yerinə yenidən qoyun.
- Şüşə jingling səs - Şüşələri ayırın.

Aşağıdaki qeyri-adi səsləri eşidirsinizmi? Adətən bu səslər normaldır.

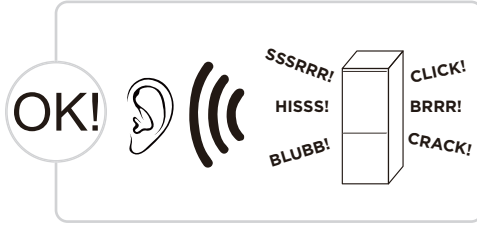

TIKLAYIN: Soyuducuda elektrik valları kimi bəzi elektrik hissələri işləyərkən bu səs-küyü yayırlar. Bu normaldır.

HISSS: Bu səs-küy soyuducu buxarlayıcıya axdıqda emal olunur. Bu normaldır.

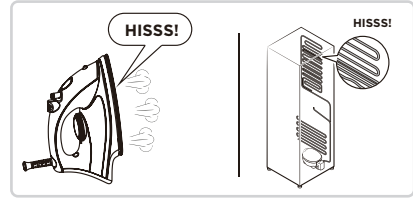
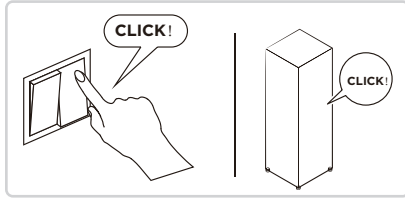

BRRR: Kompresor bu səs-küyü işləyərkən, xüsusilə də işə başladığında və ya dayandırdığında edir. Yüksək dərəcədə humming səs-küyü yaranır. Bu normaldır.

SSSRRR: Soyuqsuz soyuducuda olan fan motor işləyərkən bu səs-küyü yamsırlar. Bu normaldır.

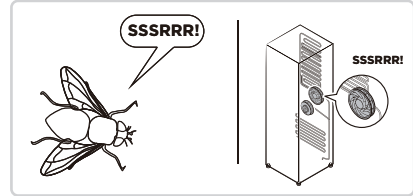
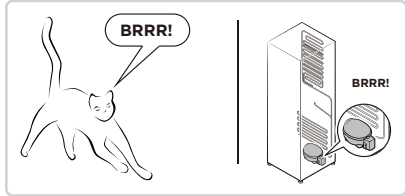

BLUBB: Soyuducu dukanlardan axan soyuducu bu səs-küyü yaradır. Bu normaldır.

CRACK: Çatdırılma səsi və ya buz əzmə səsi. Soyuducunun ümumi quruluşu və hava duktunun soyuqluğu termal genişlənmə və kontraksiya ilə genişlənmə səsi verəcək. Bu da normal fiziki fenomendir.

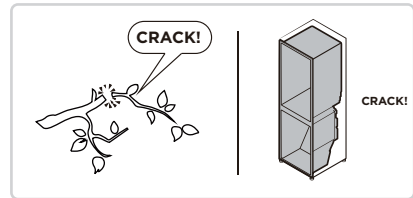
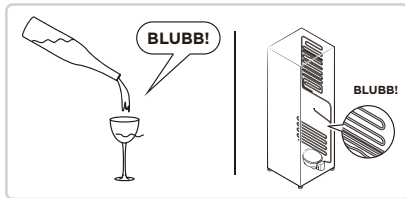

AZ

Xüsusi olaraq yeni Avropa standartı ЁЗЫН

Aşağıdakı cədvəldə sifariş edilmiş hissələri Xidmət təminatçısı kanalından əldə etmək olar

Sifariş edilmiş hissə	Tərəfindən təmin olunub:	Təminat ЁЗЫН tələb olunan minimum vaxt
Termostatlar	Peşəkar texniki xidmət işçiləri	Son modelin bazara çıxarılmasından ən azı 7 il sonra
Temperatur sensorları	Peşəkar texniki xidmət işçiləri	Son modelin bazara çıxarılmasından ən azı 7 il sonra
3ap olunmuş düvrə lüvhələri	Peşəkar texniki xidmət işçiləri	Son modelin bazara çıxarılmasından ən azı 7 il sonra
İşıq mənbələri	Peşəkar texniki xidmət işçiləri	Son modelin bazara çıxarılmasından ən azı 7 il sonra
Qapı tutacaqları	Peşəkar təmirçilər və son istifadəçilər	Son modelin bazara çıxarılmasından ən azı 7 il sonra
Qapı həcnamaları	Peşəkar təmirçilər və son istifadəçilər	Son modelin bazara çıxarılmasından ən azı 7 il sonra
Altıq	Peşəkar təmirçilər və son istifadəçilər	Son modelin bazara çıxarılmasından ən azı 7 il sonra
Səbətlər	Peşəkar təmirçilər və son istifadəçilər	Son modelin bazara çıxarılmasından ən azı 7 il sonra
Qapı iz zərçivələri	Peşəkar təmirçilər və son istifadəçilər	Son modelin bazara çıxarılmasından ən azı 10 il sonra

Hümmətli məşğəri

1. Məhsulu qaytarmaq və ya dəyişdirmək istəyirsinizsə, satın aldığınız mağaza ilə əlaqə saxlayın.

(Alış fakturasını gətirməyi unutmayın)

2. Təmir edilməli olan məhsulunuz xarab olarsa, satış sonrası xidmət təminatçısı ilə əlaqə saxlayın.

● DİQQƏT

Məhsul bazasındakı model məlumatları, eləcə də model identifikatoru, varsa, məhsulun enerji səmərəliliyi etiketindəki QR kodu ilə skan edilmiş veb-link vasitəsilə əldə edilə bilər.

Cihazın enerji səmərəliliyi haqqında ətraflı məlumat ЁЗЫН <https://ec.europa.eu> saytına daxil olun və model adından istifadə edərək axtarın.

Modelin adı cihazın reyting etiketində tapıla bilər.



make yourself at home



www.midea.com

© Midea 2022 all rights reserved